

彰化縣 108 學年度教育盃 網球暨軟式網球錦標賽秩序冊



一、依據：中華民國 109 年 2 月 24 日府教體字第 1090062662C 號

二、主辦單位：彰化縣政府

三、承辦單位：花壇國民中學

四、協辦單位：彰化縣體育會網球委員會

彰化縣中等學校體育促進會、彰化縣國民小學體育促進會

五、比賽日期：109 年 3 月 16 日至 20 日（星期一～星期五）

六、比賽地點：彰化市健興網球場

彰化縣 108 學年度教育盃網球暨軟式網球錦標賽

大會職員

會 長：王惠美

副 會 長：陳逸玲

主 任 委員：黃柏創

副主任委員：張淑珠、施力中

委 員：何黎星（網委會）、江永泰（彰泰國中）、王春竣（中山國小）、
歐曉雯（社頭國小）、朱治華（舊館國小）、賴建豪

總 幹 事：李威德

副 總 幹事：盧泓鈺

行 政 組：楊侑穎、施惠芳

競 賽 組：蔣宜龍、蔡菁華

推 行 組：林珮詩、黃惠祺

記 錄 組：蔡鴻曉、陳仕杰

典 禮 組：李孟如、黃琇鈺、黃忠賢

獎 品 組：蔡宸妍、邱琬婷、黃瑋強

會 計 組：詹保源

醫 護 組：許閔傑、許雯晴

環 保 組：許育銘、普豫芝

裁 判 長：劉漢棟

裁 判 組：劉雅萱，施博格，黃禎祥，吳翰銜，李承哲，黃得薪

場地器材組：梁惠珍、吳振成、周文聰、邱彥華

服務生：方維筠、朱育睿、呂柏翰、許友鈞、陳宏進、游騏嘉、李佳穎

陳育維、李宇恩、李晉豪、蔡宗翰、吳宸峻、李允佳、賴英杉

彰化縣 108 學年度教育盃(網球)錦標賽競賽規程

- 一、宗旨：提昇網球運動風氣及發展網球運動技術水準，促進各校師生友誼。
- 二、依據：中華民國 109 年 2 月 24 日府教體字第 1090062662C 號函辦理。
- 三、主辦單位：彰化縣政府
- 四、承辦單位：花壇國中 協辦單位：彰化縣體育總會網球委員會
- 五、指導單位：(一)彰化縣國民中學體育促進會
(二)彰化縣國民小學體育促進會
- 六、比賽日期：民國 109 年 3 月 16 日至 20 日(星期一~星期五)。
- 七、比賽地點：彰化市健興網球場
- 八、參加辦法：
 - (一)組隊方式：以學校為單位組隊參加(不得跨校組隊)
 - (二)學生學籍規定及資格限制
 1. 國小組：參加單位之比賽選手，以各校108學年度第二學期開學日即在代表學校就學，設有學籍，現仍在學者為限。
 2. 國中組：
 - (1)參加單位之比賽選手，以各校108學年度第二學期開學日即在代表學校就學，設有學籍，現仍在學者為限。
 - (2)在國中修業3年以上者不得報名參加國民中學組。
 - (3)開學日之認定：國民中學以彰化縣縣政府公布核定之學年學期開學日為基準。
 - (三)每校報名團體賽限報2隊、單雙打人數不限，每位運動員不限制參加項目，不可男女合組。
 - (四)每位運動員只可報名一隊(組)(例如甲選手不可同時報名團體賽A隊與B隊；或甲選手不可與乙選手搭檔報名雙打賽外，又與丙選手搭檔報名雙打賽)
 - (五)國小組個人單打、雙打男女生分成二組：(一. 二. 三年級為低年級組，比賽用球為綠球)、(四. 五. 六年級為高年級組)。
- 九、報名辦法：

報名日期：即日起至109年2月3日(星期一)止。

報名方式：*請將報名表填妥核章後，逕寄花壇國中學體育組。
*另將報名表電子檔傳遞至 Email:kvp309kimo@gmail.com
*完成報名者將 Email 回覆，若未收到者請來電查詢確認。
*學校地址:503 彰化縣花壇鄉彰員路二段 580 號
*TEL：04-7862043#45 手機:0928-988707 LIND:0986819785
- 十、競賽辦法：
 - (一)比賽規則：採用中華民國網球協會頒訂最新網球規則。
 - (二)比賽用球：採用中華民國網球協會規定用球。
 - (三)比賽制度：
 1. 比賽均採六局制，局數六平時採搶七決勝局(Tie-Break)制，單、雙打均採 NO-AD 制。
 2. 循環賽計分方法：
 - (1)勝一場得二分，平手得一分，敗一場得 0 分，積分多者獲勝。
 - (2)雙方尚未分出勝負前，各點如有一方選手經判定後因故無法繼續比賽，不論該場現況比數如何，一概判對方勝場，其計算必須以完整比數計之。
例：A 隊以 4 比 3 領先 B 隊，A 隊因故無法繼續比賽，則由 B 隊獲勝，比數以 6:4 計算或

進行至 5:5 時，以 7:5 計算或進行至決勝局 6:6 則以 7:6 計算之。

(3)如雙方均無法完成比賽分出勝負，則以平手計算。

(4)凡中途棄權退出比賽(含請假未完成剩餘賽程)或經大會判定失格之球隊，其已比賽成績

不予計算，當日該組往後出賽權亦予取消(傷停則不在此規範內)。

(5)積分相等其判定勝負之優先順序如下：

①兩隊積分相等時，以該兩隊之勝隊為優勝。

②如遇三隊或三隊以上積分相等時，以積分相同相關隊伍比賽結果依下列順序判定：

A. (勝點和) ÷ (負點和) 之商大者獲勝。

B. (總勝局數) ÷ (總負局數) 之商大者獲勝。

C. (總勝分) ÷ (總負分) 之商大者獲勝。

D. 同組相關隊在該循環賽中全部比賽結果，再依 A、B、C 方式循序判定。

十一、競賽規定事項：

(一) 參賽人員應攜帶相關證明文件(國中組：學生證，國小組：在學證明)，當他隊提出身分查驗要求時，各隊須出示相關證明文件，現場無法提出時，如十分鐘未能提出

證明文件，以失格論。

(二) 各參加比賽單位，應提前十五分鐘到達比賽場地準備比賽，並填寫球員出賽名單(以大會時間為準，逾規定時間十分鐘未出場者以棄權論)。

(三) 為使賽程順利進行，場地安排得由大會隨時視情況調度或拆點，各隊不得異議。

(四) 所有比賽採用” No-let service” [即是發球觸網後，球進入發球有效區，繼續比賽，

接球者如未能擊中球或擊球未過網或出界則接球者失分]。

十二、領隊會議及抽籤：109 年 2 月 24 日(星期一)上午九時在花壇國中體育組舉行，請各參賽單位派員出席；未到者由大會代抽，領隊會議所決議事項不得異議。

十三、比賽項目、方式及報名人數如下表：

	編號	比賽組別	比賽方式	報名人數	比賽日期	備註
團體賽	1	國小女生組	單—雙—單	*每校限報名 2 隊每隊可報 7 人，單、雙打不得兼。	依報名隊數安排後公布	為鼓勵參賽，報名參賽人數至少 3 人，第 3 點得輪空。第 3 點輪空之
	2	國小男生組	單—雙—單			
	3	國中女生組	單—雙—單			
	4	國中男生組	單—雙—單			
個人單打賽	5	國小女生組	個人單打	每校報名不限	依報名隊數安排後公布	預賽採榮譽制度，四名內大會設有裁判。
	6	國小男生組	個人單打			
	7	國中女生組	個人單打			
	8	國中男生組	個人單打			
個人雙打賽	9	國小女生組	個人雙打	每校報名不限	依報名隊數安排後公布	預賽採榮譽制度，四名內大會設有裁判。
	10	國小男生組	個人雙打			
	11	國中女生組	個人雙打			
	12	國中男生組	個人雙打			

十四、獎勵：

(一) 依報名隊數給獎:2~3 隊錄取一名、4~5 隊錄取二名、6~7 隊錄取三名、8~9 隊錄取四名…依此類推，最多錄取至第 8 名。

(二) 團體組前三名頒發獎盃及獎狀；個人單、雙打前三名頒發獎牌及獎狀。其他名次頒發獎狀。

(三) 各組優勝隊伍，按縣政府獎勵辦法敘獎有關人員。

十五、罰則：

(一) 各隊如有不符規定之選手出賽時，一經查覺即停止該隊繼續比賽，所有賽完之成績不予計算，取消該單位所獲得之成績（名次）並繳回所領之獎品，並函請主管單位議處。

(二) 比賽期間如有選手互毆，侮辱裁判情事發生時，按規定停止該選手出賽外，並報請縣府議處。

(三) 凡比賽隊伍有冒名頂替或不當行為，經查證屬實後，並取消該隊資格（但已比賽過隊伍不再重賽）。

十六、申訴：

(一) 凡規則有明文規定及有同等意義解釋者，以裁判之判決為終決，不得提出異議。

(二) 選手資格之申訴應在第一點比賽前提出，選手身份申訴應在各點第二局比賽開始前出，其他時間一概不予接受。

(三) 有關技術性判定問題之申訴，一律不受理；比賽進行中有不服裁判之判決時，得由其領隊或教練向大會提出申訴，但比賽仍須繼續進行，不得停止，否則以棄權論。

(四) 申訴書由領隊或教練簽名蓋章後，向大會提出，並繳交保證金新台幣壹仟元整，申訴成立時保證金退還，否則予以沒收。

(五) 申訴以大會審判委員會之判決為終決。

十七、附則：

(一) 選手若違反競賽規程規定提出申訴後由裁判長做最後裁定。

(二) 大會工作人員及帶隊參賽之教師核予公（差）假。

十八、本競賽成績列入本縣十二年國教免試入學超額比序「競賽成績」項目積分採計類別，並依照彰化區免試入學超額比序競賽項目認可採計原則辦理。。

十九、本競賽規程如有未盡事宜之處，得由大會臨時修正之。

彰化縣 108 學年度教育盃(軟式網球)錦標賽競賽規程

- 一、宗旨：提昇網球運動風氣及發展網球運動技術水準，促進各校友誼。
- 二、依據：中華民國 109 年 2 月 24 日府教體字第 1090062662C 號函辦理。
- 三、主辦單位：彰化縣政府
- 四、承辦單位：花壇國中 協辦單位：彰化縣體育總會網球委員會
- 五、指導單位：
 - (一)彰化縣中等學校體育促進會
 - (二)彰化縣國民小學體育促進會
- 六、比賽日期：民國 109 年 3 月 16 日至 20 日(星期一~星期五)。
- 七、比賽地點：彰化市健興網球場
- 八、參加資格：
 - (一)國小組、國中組：以學校為單位組隊參加(不得跨校組隊)
 1. 參加單位之比賽選手，以各校108學年度第二學期開學日即在代表學校就學，設有學籍，現仍在學者為限。
 2. 每校團體賽限報名2隊、單、雙打賽不限制，每位運動員不限制參加項目，但不可男女合組。
 3. 每位運動員只可報名一隊(組)(例如甲選手不可同時報名團體賽A隊與B隊；或甲選手不可與乙選手搭檔報名雙打賽外，又與丙選手搭檔報名雙打賽)
- 九、報名辦法：

報名日期：即日起至 109 年 2 月 3 日(星期一)止前。

報名方式：*請將報名表填妥核章後，逕寄花壇國中學體育組。
*另將報名表電子檔傳遞至 Email:kvp309kimo@gmail.com
*完成報名者將 Email 回覆，若未收到者請來電查詢確認。
*學校地址:503 彰化縣花壇鄉彰員路二段 580 號
*TEL:04-7862043#45 手機:0928-988707 LIND:0986819785
- 十、比賽規則：採用中華民國軟式網球協會頒訂最新規則。
- 十一、比賽用球：軟網協會規定用球。
- 十二、比賽制度：在七局賽中，雙方各得三局時，下一局為最後一局(final game)，以下列方式處理：
 - (1)以先得七分者為勝。
 - (2)如雙方各得六分時，為平手(deuce)，平手後得一分者為領先，連續得二分者為勝。
 - (3)凡中途棄權退出比賽(含請假未完成剩餘賽程)或經大會判定失格之球隊，其已比賽成績不予計算，當日該組往後出賽權亦予取消(傷停則不在此規範內)。
- 十三、競賽規定事項：
 - (一)參賽人員應攜帶相關證明文件(國中組：學生證，國小組：在學證明)，當他隊提出身分查驗要求時，各隊須出示相關證明文件，現場無法提出時，如十分鐘未能提出證明文件，以失格論。
 - (二)各參加比賽單位，應提前十五分鐘到達比賽場地準備比賽，並填寫球員出賽名單(以大會時間為準，逾規定時間十分鐘未出場者以棄權論)。
 - (三)為使賽程順利進行，場地安排得由大會隨時視情況調度或拆點，各隊不得異議。

十四、領隊會議及抽籤：109年2月24日（星期一）上午九時在花壇國中體育組舉行，請各參賽單位派員出席；未到者由大會代抽，領隊會議所決議事項不得異議。

十五、比賽項目、方式及報名人數如下表：

	編號	比賽組別	比賽方式	報名人數	比賽日期	備註
團體賽	1	國小女生組	雙—雙—雙	1. 每校最多報名 2 隊。 2. 國小最多可報 8 人。 3. 國中最多可報 7 人。 4. 單、雙打不得兼。	依報名隊數安排後公布	單雙打比賽不可重複
	2	國小男生組	雙—雙—雙			
	3	國中女生組	雙—單—雙			
	4	國中男生組	雙—單—雙			
個人單打賽	5	國小女生組	個人單打	每校報名不限	依報名隊數安排後公布	預賽採榮譽制度，四名內大會設有裁判。
	6	國小男生組	個人單打			
	7	國中女生組	個人單打			
	8	國中男生組	個人單打			
個人雙打賽	9	國小女生組	個人雙打	每校報名不限	依報名隊數安排後公布	預賽採榮譽制度，四名內大會設有裁判。
	10	國小男生組	個人雙打			
	11	國中女生組	個人雙打			
	12	國中男生組	個人雙打			

十六、獎勵：

- (一) 依報名隊數給獎：2~3 隊錄取一名、4~5 隊錄取二名、6~7 隊錄取三名、8~9 隊錄取四名…依此類推，最多錄取至第 8 名。
- (二) 團體組前三名頒發獎盃及獎狀；個人單、雙打前三名頒發獎牌及獎狀。其他名次頒發獎狀
- (三) 各組優勝隊伍，按縣政府獎勵辦法敘獎有關人員。

十七、罰則：

- (一) 各隊如有不符規定之選手出賽時，一經查覺即停止該隊繼續比賽，所有賽完之成績不予計算，取消該單位所獲得之成績（名次）並繳回所領之獎品，並函請主管單位議處。
- (二) 比賽期間如有選手互毆，侮辱裁判情事發生時，按規定停止該選手出賽外，並報請縣府議處。
- (三) 凡比賽隊伍有冒名頂替或不當行為，經查證屬實後，並取消該隊資格（但已比賽過隊伍不再重賽）。

十八、申訴：

- (一) 凡規則有明文規定及有同等意義解釋者，以裁判之判決為終決，不得提出異議。
- (二) 選手資格之申訴應在第一點比賽前提出，選手身份申訴應在各點第二局比賽開始出，其他時間一概不予接受。
- (三) 有關技術性判定問題之申訴，一律不受理；比賽進行中有不服裁判之判決時，得由其領隊或教練向大會提出申訴，但比賽仍須繼續進行，不得停止，否則以棄權論。
- (四) 申訴書由領隊或教練簽名蓋章後，向大會提出，並繳交保證金新台幣壹仟元整，申

訴成立時保證金退還，否則予以沒收。

(五) 申訴以大會審判委員會之判決為終決。

十九、附則：

(一) 各組報名隊數不足 2 隊者，該組比賽取消。

(二) 證明文件：如十分鐘未能提出證明文件，以失格論。

1. 國中組：學生證

2. 國小組：在學證明

(三) 凡比賽隊伍有冒名頂替或不當行為，經查證屬實後，除取消該隊資格外，並報請縣府議處（但已比賽過隊伍不再重賽）。

二十、附則：

(一) 選手若違反競賽規程規定提出申訴後由裁判長做最後裁定。

(二) 大會工作人員及帶隊參賽之教師核予公（差）假。

二十一、本競賽成績列入本縣十二年國教免試入學超額比序「競賽成績」項目積分採計類別，並依照彰化區免試入學超額比序競賽項目認可採計原則辦理。。

二十二、本競賽規程如有未盡事宜之處，得由大會臨時修正之。

彰化縣 108 學年度教育盃網球暨軟式網球各校隊職員名單

- *校名 二水國小
領隊： 巫俊延 教練： 蔡文凱 管理： 傅蕙雯
- *校名 二水國中
領隊： 陳靜宜 教練： 蔡文凱 管理： 蕭建峻
- *校名 大同國中
領隊： 謝國士 教練： 李承宇 管理： 江武飛
- *校名 大村國中
領隊： 吳秀貞 教練： 賴志盈 管理： 賴志盈
- *校名 文興高中附設國中部
領隊： 林慶國 教練： 蔡文凱 管理： 巫影潭
- *校名 北斗國小
領隊： 林旻賜 教練： 蔡文凱 管理： 張哲銘
- *校名 北斗國中
領隊： 郭佳文 教練： 楊世昌 管理： 劉崑荃
- *校名 永豐國小
領隊： 陳國洲 教練： 許銘璋 管理： 謝佳誠
- *校名 田中國中
領隊： 張淑女 教練： 蔡文凱 管理： 李其安
- *校名 田中國小
領隊： 許孝麟 教練： 蔡文凱 管理： 蕭世卿
- *校名 田尾國小
領隊： 王錦鴻 教練： 蔡文凱 管理： 陳宜邦
- *校名 圳寮國小
領隊： 林銘科 教練： 蔡文凱 管理：
- *校名 忠孝國小
領隊： 陳昱仁 教練： 黃仲毅 管理： 黃誌祥
- *校名 社頭國中
領隊： 周昌憲 教練： 蔡文凱 管理： 楊淑如
- *校名 花壇國小
領隊： 林振茂 教練： 李承宇 管理： 黃復昊

彰化縣 108 學年度教育盃網球暨軟式網球各校隊職員名單

- *校名 花壇國中
領隊：黃柏創 教練：蔡文智 管理：李孟如
- *校名 南郭國小
領隊：馮幼中 教練：黃仲毅 管理：陳江圳
- *校名 洛津國小
領隊：張榮裕 教練：朱恆毅 管理：張月薰
- *校名 員林國小
領隊：蕭勝斌 教練：黃美惠 管理：昌育全
- *校名 崙雅國小
領隊：楊萬興 教練：柯盛文、蕭碩勳 管理：林芷儀
- *校名 溪州國小
領隊：鄭麗雅 教練：蔡文凱 管理：周大中
- *校名 萬來國小
領隊：陳彥龍 教練：蔡文凱 管理：華銘輝
- *校名 橋頭國小
領隊：蔡幸娟 教練：蔡文凱 管理：陳仕恩
- *校名 彰興國中
領隊：吳麗月 教練：黃仲毅 管理：林麗雯
- *校名 靜修國小
領隊：李遠符 教練：黃仲毅 黃健行 管理：黃健行
- *校名 螺青國小
領隊：許木村 教練：蔡文凱 管理：謝智峰
- *校名 螺陽國小
領隊：陳靜音 教練：蔡文凱 管理：李俊德
- *校名 大成國小
領隊：吳宗達 教練：施博逸 管理：
- *校名 僑信國小
領隊：黃榮森 教練：施博逸 管理：
- *校名 福興國中
領隊：趙士瑩 教練：許銘璋 管理：楊智安

彰化縣108學年度教育盃網球暨軟式網球錦標賽 比賽時間場次表

項目	場地	3/16(一)網球	3/17(二)網球	3/18(三)網球	3/19(四) 軟式網球	3/20(五) 軟式網球
硬 網 · 軟 網	組 別 、 場 次	小男單打 高42 低24	小男雙打 高18 低8	小男團體10	小男團體6 小男單打25	小男雙打12
		小女團體6	小女單打 高26 低9	小女雙打 高10	小女雙打5	小女單打16 小女團4
		國男團體3	國男雙打9	國男單打24	國女單打4 國女雙打2	
				國女單打4 國女雙打2	國男團體2 國男雙打8	國男單打17
		合計 88	72	60	62	56
		網球比賽日期:3/16~3/18			軟式網球比賽日期:3/19~3/20	
備註	1. 每天上午8：30準時開賽，場次共計338場，請提前到場準備。 2. 各隊請於上午8：10以前報到完畢。 3. 每天預定賽程如上，遇到下雨或是無法比完，賽程順延至隔日比賽。 4. 每天場次多，下場練球時間縮短。下一場次選手請預先到場預備。					

彰化縣108學年度教育盃網球暨軟式網球錦標賽(參賽名單)

序號	硬(軟)式	賽別	組別	隊名	選手姓名	雙打姓名	低或高年級
	軟式	個人單打賽	國小女生	溪州國小	鄭捷優		
	軟式	個人單打賽	國小女生	南郭國小	辛芝伶		
	軟式	個人單打賽	國小女生	南郭國小	辛芝妤		
	軟式	個人單打賽	國小女生	南郭國小	許悅		
	軟式	個人單打賽	國小女生	南郭國小	李心田		
	軟式	個人單打賽	國小女生	南郭國小	許芸華		
	軟式	個人單打賽	國小女生	南郭國小	蔡心霏		
	軟式	個人單打賽	國小女生	南郭國小	陳祐仟		
	軟式	個人單打賽	國小女生	南郭國小	王奕晴		
	軟式	個人單打賽	國小女生	崙雅國小	許德翊		
	軟式	個人單打賽	國小女生	崙雅國小	陳卉榆		
	軟式	個人單打賽	國小女生	崙雅國小	張云宣		
	軟式	個人單打賽	國小女生	崙雅國小	徐秀濤		
	軟式	個人單打賽	國小女生	田中國小	吳玹		
	軟式	個人單打賽	國小女生	田中國小	許芝秦		
16	軟式	個人單打賽	國小女生	萬來國小	陳淳臻		
	軟式	個人雙打賽	國小女生	南郭國小	許悅	蔡心霏	
	軟式	個人雙打賽	國小女生	南郭國小	李心田	許芸華	
	軟式	個人雙打賽	國小女生	南郭國小	陳祐仟	王奕晴	
	軟式	個人雙打賽	國小女生	南郭國小	辛芝伶	辛芝妤	
5	軟式	個人雙打賽	國小女生	田中國小	許芝秦	吳玹	
	軟式	團體賽	國小女生	田中國小	許芝秦		
	軟式	團體賽	國小女生	田中國小	吳玹		
	軟式	團體賽	國小女生	田中國小	林恩慈		
	軟式	團體賽	國小女生	田中國小	馬翊嘉		
	軟式	團體賽	國小女生	南郭國小	尤亭雯		
	軟式	團體賽	國小女生	南郭國小	辛芝伶		
	軟式	團體賽	國小女生	南郭國小	辛芝妤		
	軟式	團體賽	國小女生	南郭國小	許悅		
	軟式	團體賽	國小女生	南郭國小	李心田		
	軟式	團體賽	國小女生	南郭國小	許芸華		
	軟式	團體賽	國小女生	南郭國小	蔡心霏		
	軟式	團體賽	國小女生	南郭國小	王奕晴		
	軟式	團體賽	國小女生	崙雅國小	許德翊		
	軟式	團體賽	國小女生	崙雅國小	陳卉榆		
	軟式	團體賽	國小女生	崙雅國小	張云宣		
	軟式	團體賽	國小女生	崙雅國小	劉籽言		

彰化縣108學年度教育盃網球暨軟式網球錦標賽(參賽名單)

序號	硬(軟)式	賽別	組別	隊名	選手姓名	雙打姓名	低或高年級
	軟式	團體賽	國小女生	崙雅國小	徐秀溱		
	軟式	團體賽	國小女生	崙雅國小	劉珈妤		
	軟式	團體賽	國小女生	橋頭國小	葉家瑜		
	軟式	團體賽	國小女生	橋頭國小	楊博安		
	軟式	團體賽	國小女生	橋頭國小	張妤榛		
4	軟式	團體賽	國小女生	橋頭國小	張名婷		
	軟式	個人單打賽	國小男生	員林國小	吳寬閔		
	軟式	個人單打賽	國小男生	員林國小	吳浚祈		
	軟式	個人單打賽	國小男生	大成國小	洪瑞呈		
	軟式	個人單打賽	國小男生	僑信國小	施可洛		
	軟式	個人單打賽	國小男生	忠孝國小	林捷森		
	軟式	個人單打賽	國小男生	忠孝國小	林健豪		
	軟式	個人單打賽	國小男生	南郭國小	高邦乘		
	軟式	個人單打賽	國小男生	南郭國小	林宸右		
	軟式	個人單打賽	國小男生	南郭國小	莊士宏		
	軟式	個人單打賽	國小男生	南郭國小	蔡岷辰		
	軟式	個人單打賽	國小男生	南郭國小	黃詠暉		
	軟式	個人單打賽	國小男生	南郭國小	莊子賢		
	軟式	個人單打賽	國小男生	南郭國小	趙彥翔		
	軟式	個人單打賽	國小男生	南郭國小	陳首丞		
	軟式	個人單打賽	國小男生	南郭國小	陳翔彥		
	軟式	個人單打賽	國小男生	南郭國小	陳宥瑋		
	軟式	個人單打賽	國小男生	南郭國小	蔡語謙		
	軟式	個人單打賽	國小男生	南郭國小	趙建凱		
	軟式	個人單打賽	國小男生	萬來國小	石智宇		
	軟式	個人單打賽	國小男生	萬來國小	許桓瑜		
	軟式	個人單打賽	國小男生	萬來國小	許智傑		
	軟式	個人單打賽	國小男生	橋頭國小	劉星緯		
	軟式	個人單打賽	國小男生	橋頭國小	劉鴻陞		
	軟式	個人單打賽	國小男生	橋頭國小	潘隆豪		
25	軟式	個人單打賽	國小男生	橋頭國小	謝奕任		
	軟式	個人雙打賽	國小男生	田尾國小	陳奕翔	陳奕勛	
	軟式	個人雙打賽	國小男生	忠孝國小	林捷森	林健豪	
	軟式	個人雙打賽	國小男生	南郭國小	高邦乘	林宸右	
	軟式	個人雙打賽	國小男生	南郭國小	莊士宏	蔡岷辰	
	軟式	個人雙打賽	國小男生	南郭國小	黃詠暉	陳宥瑋	
	軟式	個人雙打賽	國小男生	南郭國小	蔡語謙	趙建凱	

彰化縣108學年度教育盃網球暨軟式網球錦標賽(參賽名單)

序號	硬(軟)式	賽別	組別	隊名	選手姓名	雙打姓名	低或高年級
	軟式	個人雙打賽	國小男生	南郭國小	陳首丞	莊子賢	
	軟式	個人雙打賽	國小男生	南郭國小	葉子維	陳翔彥	
	軟式	個人雙打賽	國小男生	萬來國小	石智宇	許桓瑜	
	軟式	個人雙打賽	國小男生	萬來國小	張承翰	楊鈞凱	
	軟式	個人雙打賽	國小男生	橋頭國小	劉星緯	謝奕任	
12	軟式	個人雙打賽	國小男生	橋頭國小	劉鴻陞	潘隆豪	
	軟式	團體賽	國小男生	二水國小A	吳鎮宇		
	軟式	團體賽	國小男生	二水國小A	姚倫旭		
	軟式	團體賽	國小男生	二水國小A	謝勛復		
	軟式	團體賽	國小男生	二水國小A	許詠竣		
	軟式	團體賽	國小男生	二水國小	陳韋成		
	軟式	團體賽	國小男生	二水國小	謝秉紘		
	軟式	團體賽	國小男生	二水國小	邱仕帆		
	軟式	團體賽	國小男生	二水國小	陳侑廷		
	軟式	團體賽	國小男生	二水國小	莊秉軒		
	軟式	團體賽	國小男生	二水國小	鄭文詠		
	軟式	團體賽	國小男生	二水國小	謝承洋		
	軟式	團體賽	國小男生	二水國小	吳鎮宇		
	軟式	團體賽	國小男生	南郭國小A	高邦乘		
	軟式	團體賽	國小男生	南郭國小A	林宸右		
	軟式	團體賽	國小男生	南郭國小A	莊士宏		
	軟式	團體賽	國小男生	南郭國小A	蔡岷辰		
	軟式	團體賽	國小男生	南郭國小A	黃詠暉		
	軟式	團體賽	國小男生	南郭國小A	蔡語謙		
	軟式	團體賽	國小男生	南郭國小B	趙彥翔		
	軟式	團體賽	國小男生	南郭國小B	陳首丞		
	軟式	團體賽	國小男生	南郭國小B	陳翔彥		
	軟式	團體賽	國小男生	南郭國小B	陳宥瑋		
	軟式	團體賽	國小男生	南郭國小B	葉子維		
	軟式	團體賽	國小男生	南郭國小B	莊子賢		
	軟式	團體賽	國小男生	南郭國小B	趙建凱		
	軟式	團體賽	國小男生	萬來國小	石智宇		
	軟式	團體賽	國小男生	萬來國小	許桓瑜		
	軟式	團體賽	國小男生	萬來國小	楊鈞凱		
	軟式	團體賽	國小男生	萬來國小	張承翰		
	軟式	團體賽	國小男生	萬來國小	鄭秉迅		
	軟式	團體賽	國小男生	萬來國小	孫郁倫		

彰化縣108學年度教育盃網球暨軟式網球錦標賽(參賽名單)

序號	硬(軟)式	賽別	組別	隊名	選手姓名	雙打姓名	低或高年級
	軟式	團體賽	國小男生	萬來國小	劉嘉毓		
	軟式	團體賽	國小男生	萬來國小	楊叡翔		
	軟式	團體賽	國小男生	橋頭國小	潘隆豪		
	軟式	團體賽	國小男生	橋頭國小	謝奕任		
	軟式	團體賽	國小男生	橋頭國小	劉鴻陞		
	軟式	團體賽	國小男生	橋頭國小	曾星程		
	軟式	團體賽	國小男生	橋頭國小	曾上恩		
	軟式	團體賽	國小男生	橋頭國小	劉星緯		
	軟式	團體賽	國小男生	橋頭國小	劉子維		
6	軟式	團體賽	國小男生	橋頭國小	劉奕昕		
	軟式	個人單打賽	國中女生	社頭國中	孫宜甄		
	軟式	個人單打賽	國中女生	社頭國中	顏于庭		
	軟式	個人單打賽	國中女生	文興附中	吳旻純		
4	軟式	個人單打賽	國中女生	文興附中	蕭胤筑		
	軟式	個人雙打賽	國中女生	社頭國中	孫宜甄	顏于庭	
2	軟式	個人雙打賽	國中女生	文興附中	蕭胤筑	吳旻純	
	軟式	個人單打賽	國中男生	大村國中	曹浩璋		
	軟式	個人單打賽	國中男生	二水國中	張元睿		
	軟式	個人單打賽	國中男生	田中國中	洪侑廷		
	軟式	個人單打賽	國中男生	二水國中	許晉誠		
	軟式	個人單打賽	國中男生	北斗國中	蘇宇皓		
	軟式	個人單打賽	國中男生	田中國中	林季烜		
	軟式	個人單打賽	國中男生	彰興國中	吳揚評		
	軟式	個人單打賽	國中男生	彰興國中	黃煜祥		
	軟式	個人單打賽	國中男生	彰興國中	馬祥閔		
	軟式	個人單打賽	國中男生	彰興國中	吳士宏		
	軟式	個人單打賽	國中男生	彰興國中	王啟祐		
	軟式	個人單打賽	國中男生	文興附中	王凱平		
	軟式	個人單打賽	國中男生	文興附中	黃崇盛		
	軟式	個人單打賽	國中男生	文興附中	李誠遠		
	軟式	個人單打賽	國中男生	文興附中	彭泓傑		
	軟式	個人單打賽	國中男生	文興附中	康仲歲		
17	軟式	個人單打賽	國中男生	文興附中	謝佳恩		
	軟式	個人雙打賽	國中男生	二水國中	張元睿	許晉誠	
	軟式	個人雙打賽	國中男生	田中國中	洪侑廷	林季烜	
	軟式	個人雙打賽	國中男生	北斗國中	蘇宇皓	呂宥成	
	軟式	個人雙打賽	國中男生	彰興國中	吳揚評	黃煜祥	

彰化縣108學年度教育盃網球暨軟式網球錦標賽(參賽名單)

序號	硬(軟)式	賽別	組別	隊名	選手姓名	雙打姓名	低或高年級
	軟式	個人雙打賽	國中男生	彰興國中	馬祥閔	吳士宏	
	軟式	個人雙打賽	國中男生	文興附中	王凱平	黃崇盛	
	軟式	個人雙打賽	國中男生	文興附中	李誠遠	彭泓傑	
8	軟式	個人雙打賽	國中男生	文興附中	謝佳恩	康仲歲	
	軟式	團體賽	國中男生	彰興國中	吳揚評		
	軟式	團體賽	國中男生	彰興國中	黃煜祥		
	軟式	團體賽	國中男生	彰興國中	馬祥閔		
	軟式	團體賽	國中男生	彰興國中	吳士宏		
	軟式	團體賽	國中男生	彰興國中	王啟祐		
	軟式	團體賽	國中男生	彰興國中	趙苡登		
	軟式	團體賽	國中男生	彰興國中	許名智		
	軟式	團體賽	國中男生	文興附中	王凱平		
	軟式	團體賽	國中男生	文興附中	黃崇盛		
	軟式	團體賽	國中男生	文興附中	李誠遠		
	軟式	團體賽	國中男生	文興附中	彭泓傑		
	軟式	團體賽	國中男生	文興附中	康仲歲		
	軟式	團體賽	國中男生	文興附中	謝佳恩		
2	軟式	團體賽	國中男生	文興附中	張維展		
	硬式	個人單打賽	國小女生	溪州國小	鄭捷優		高年級
	硬式	個人單打賽	國小女生	崙雅國小	許德翊		高年級
	硬式	個人單打賽	國小女生	崙雅國小	陳卉榆		高年級
	硬式	個人單打賽	國小女生	南郭國小	辛芝妤		高年級
	硬式	個人單打賽	國小女生	南郭國小	蔡心霏		高年級
	硬式	個人單打賽	國小女生	南郭國小	許悅		高年級
	硬式	個人單打賽	國小女生	南郭國小	許芸華		高年級
	硬式	個人單打賽	國小女生	南郭國小	李心田		高年級
	硬式	個人單打賽	國小女生	南郭國小	陳祐仟		高年級
	硬式	個人單打賽	國小女生	南郭國小	王奕晴		高年級
	硬式	個人單打賽	國小女生	萬來國小	陳淳臻		高年級
	硬式	個人單打賽	國小女生	田中國小	許芝秦		高年級
	硬式	個人單打賽	國小女生	田中國小	林恩慈		高年級
	硬式	個人單打賽	國小女生	田中國小	吳玆		高年級
	硬式	個人單打賽	國小女生	永豐國小	呂函霓		高年級
	硬式	個人單打賽	國小女生	永豐國小	楊宸羽		高年級
	硬式	個人單打賽	國小女生	永豐國小	林品秀		高年級
	硬式	個人單打賽	國小女生	橋頭國小	葉家瑜		高年級
	硬式	個人單打賽	國小女生	橋頭國小	楊博安		高年級

彰化縣108學年度教育盃網球暨軟式網球錦標賽(參賽名單)

序號	硬(軟)式	賽別	組別	隊名	選手姓名	雙打姓名	低或高年級
	硬式	個人單打賽	國小女生	花壇國小	鄭鈺臻		高年級
	硬式	個人單打賽	國小女生	花壇國小	黛夢娜阿古雅納		高年級
	硬式	個人單打賽	國小女生	花壇國小	林函葳		高年級
	硬式	個人單打賽	國小女生	花壇國小	賴璇		高年級
	硬式	個人單打賽	國小女生	花壇國小	賴潔		高年級
	硬式	個人單打賽	國小女生	花壇國小	陳紫瑄		高年級
26	硬式	個人單打賽	國小女生	花壇國小	陳玟婷		高年級
	硬式	個人雙打賽	國小女生	田中國小	許芝秦	吳玆	高年級
	硬式	個人雙打賽	國小女生	南郭國小	許悅	蔡心霏	高年級
	硬式	個人雙打賽	國小女生	南郭國小	李心田	許芸華	高年級
	硬式	個人雙打賽	國小女生	南郭國小	陳祐仟	王奕晴	高年級
	硬式	個人雙打賽	國小女生	南郭國小	辛芝伶	辛芝妤	高年級
	硬式	個人雙打賽	國小女生	永豐國小	楊宸羽	林品秀	高年級
	硬式	個人雙打賽	國小女生	橋頭國小	葉家瑜	楊博安	高年級
	硬式	個人雙打賽	國小女生	花壇國小	陳紫瑄	林函葳	高年級
	硬式	個人雙打賽	國小女生	花壇國小	黛夢娜阿古雅納	賴潔	高年級
10	硬式	個人雙打賽	國小女生	花壇國小	鄭鈺臻	賴璇	高年級
	硬式	個人單打賽	國小女生	螺青國小	陳宥蓁		低年級
	硬式	個人單打賽	國小女生	靜修國小	陳貽彤		低年級
	硬式	個人單打賽	國小女生	南郭國小	尤亭雯		低年級
	硬式	個人單打賽	國小女生	南郭國小	辛芝伶		低年級
	硬式	個人單打賽	國小女生	萬來國小	張玉辰		低年級
	硬式	個人單打賽	國小女生	萬來國小	黃婕瑜		低年級
	硬式	個人單打賽	國小女生	田中國小	馬翊嘉		低年級
	硬式	個人單打賽	國小女生	永豐國小	謝咏熿		低年級
9	硬式	個人單打賽	國小女生	永豐國小	陳品璇		低年級
	硬式	團體賽	國小女生	永豐國小	楊宸羽		
	硬式	團體賽	國小女生	永豐國小	呂函霓		
	硬式	團體賽	國小女生	永豐國小	林品秀		
	硬式	團體賽	國小女生	永豐國小	謝咏熿		
	硬式	團體賽	國小女生	永豐國小	陳品璇		
	硬式	團體賽	國小女生	田中國小	許芝秦		
	硬式	團體賽	國小女生	田中國小	吳玆		
	硬式	團體賽	國小女生	田中國小	林恩慈		
	硬式	團體賽	國小女生	田中國小	馬翊嘉		
	硬式	團體賽	國小女生	田中國小	蕭佳昕		
	硬式	團體賽	國小女生	花壇國小	鄭鈺臻		

彰化縣108學年度教育盃網球暨軟式網球錦標賽(參賽名單)

序號	硬(軟)式	賽別	組別	隊名	選手姓名	雙打姓名	低或高年級
	硬式	團體賽	國小女生	花壇國小	黛夢娜阿古雅納		
	硬式	團體賽	國小女生	花壇國小	林函葳		
	硬式	團體賽	國小女生	花壇國小	賴璇		
	硬式	團體賽	國小女生	花壇國小	賴潔		
	硬式	團體賽	國小女生	花壇國小	陳紫瑄		
	硬式	團體賽	國小女生	花壇國小	陳玟婷		
	硬式	團體賽	國小女生	南郭國小	尤亭雯		
	硬式	團體賽	國小女生	南郭國小	辛芝伶		
	硬式	團體賽	國小女生	南郭國小	辛芝妤		
	硬式	團體賽	國小女生	南郭國小	許悅		
	硬式	團體賽	國小女生	南郭國小	李心田		
	硬式	團體賽	國小女生	南郭國小	許芸華		
	硬式	團體賽	國小女生	南郭國小	蔡心霏		
	硬式	團體賽	國小女生	南郭國小	王奕晴		
	硬式	團體賽	國小女生	萬來國小	陳淳臻		
	硬式	團體賽	國小女生	萬來國小	張玉辰		
	硬式	團體賽	國小女生	萬來國小	黃婕瑜		
	硬式	團體賽	國小女生	萬來國小	黃子涵		
	硬式	團體賽	國小女生	橋頭國小	楊博安		
	硬式	團體賽	國小女生	橋頭國小	張好榛		
6	硬式	團體賽	國小女生	橋頭國小	張名婷		
	硬式	個人單打賽	國小男生	大成國小	洪瑞呈		高年級
	硬式	個人單打賽	國小男生	忠孝國小	沈重佑		高年級
	硬式	個人單打賽	國小男生	舊社國小	陳明謙		高年級
	硬式	個人單打賽	國小男生	員林國小	吳寬閔		高年級
	硬式	個人單打賽	國小男生	螺陽國小	粘詠根		高年級
	硬式	個人單打賽	國小男生	螺陽國小	陳劭恩		高年級
	硬式	個人單打賽	國小男生	田尾國小	陳奕勛		高年級
	硬式	個人單打賽	國小男生	僑信國小	施可洛		高年級
	硬式	個人單打賽	國小男生	南郭國小	高邦乘		高年級
	硬式	個人單打賽	國小男生	南郭國小	林宸右		高年級
	硬式	個人單打賽	國小男生	南郭國小	莊士宏		高年級
	硬式	個人單打賽	國小男生	南郭國小	蔡岷辰		高年級
	硬式	個人單打賽	國小男生	南郭國小	黃詠暉		高年級
	硬式	個人單打賽	國小男生	洛津國小	許奕評		高年級
	硬式	個人單打賽	國小男生	洛津國小	許淳愷		高年級
	硬式	個人單打賽	國小男生	洛津國小	莊淳鈞		高年級

彰化縣108學年度教育盃網球暨軟式網球錦標賽(參賽名單)

序號	硬(軟)式	賽別	組別	隊名	選手姓名	雙打姓名	低或高年級
	硬式	個人單打賽	國小男生	萬來國小	石智宇		高年級
	硬式	個人單打賽	國小男生	萬來國小	許桓瑜		高年級
	硬式	個人單打賽	國小男生	萬來國小	許智傑		高年級
	硬式	個人單打賽	國小男生	萬來國小	楊鈞凱		高年級
	硬式	個人單打賽	國小男生	橋頭國小	潘隆豪		高年級
	硬式	個人單打賽	國小男生	橋頭國小	劉鴻陞		高年級
	硬式	個人單打賽	國小男生	永豐國小	黃暉哲		高年級
	硬式	個人單打賽	國小男生	永豐國小	莊承叡		高年級
	硬式	個人單打賽	國小男生	永豐國小	林子霖		高年級
	硬式	個人單打賽	國小男生	田中國小	許奕寬		高年級
	硬式	個人單打賽	國小男生	二水國小	謝秉紘		高年級
	硬式	個人單打賽	國小男生	二水國小	陳韋成		高年級
	硬式	個人單打賽	國小男生	二水國小	邱仕帆		高年級
	硬式	個人單打賽	國小男生	二水國小	陳侑廷		高年級
	硬式	個人單打賽	國小男生	二水國小	莊秉軒		高年級
	硬式	個人單打賽	國小男生	二水國小	鄭文詠		高年級
	硬式	個人單打賽	國小男生	二水國小	謝承洋		高年級
	硬式	個人單打賽	國小男生	花壇國小	吳侑澂		高年級
	硬式	個人單打賽	國小男生	花壇國小	李柏治		高年級
	硬式	個人單打賽	國小男生	花壇國小	馬秉謙		高年級
	硬式	個人單打賽	國小男生	花壇國小	黃苡哲		高年級
	硬式	個人單打賽	國小男生	花壇國小	李祐澄		高年級
	硬式	個人單打賽	國小男生	花壇國小	曹哲豪		高年級
	硬式	個人單打賽	國小男生	花壇國小	吳士雄		高年級
	硬式	個人單打賽	國小男生	花壇國小	林彥程		高年級
42	硬式	個人單打賽	國小男生	圳寮國小	呂宥樑		高年級
	硬式	個人雙打賽	國小男生	田尾國小	陳奕翔	陳奕勛	高年級
	硬式	個人雙打賽	國小男生	螺陽國小	粘詠棖	陳劭恩	高年級
	硬式	個人雙打賽	國小男生	洛津國小	許奕評	許淳愷	高年級
	硬式	個人雙打賽	國小男生	萬來國小	石智宇	許桓瑜	高年級
	硬式	個人雙打賽	國小男生	萬來國小	楊鈞凱	張承翰	高年級
	硬式	個人雙打賽	國小男生	橋頭國小	劉鴻陞	潘隆豪	高年級
	硬式	個人雙打賽	國小男生	南郭國小	高邦乘	林宸右	高年級
	硬式	個人雙打賽	國小男生	二水國小	陳韋成	謝秉紘	高年級
	硬式	個人雙打賽	國小男生	南郭國小	莊士宏	蔡岷辰	高年級
	硬式	個人雙打賽	國小男生	二水國小	邱仕帆	莊秉軒	高年級
	硬式	個人雙打賽	國小男生	南郭國小	黃詠暉	陳宥瑋	高年級

彰化縣108學年度教育盃網球暨軟式網球錦標賽(參賽名單)

序號	硬(軟)式	賽別	組別	隊名	選手姓名	雙打姓名	低或高年級
	硬式	個人雙打賽	國小男生	二水國小	陳侑廷	鄭文詠	高年級
	硬式	個人雙打賽	國小男生	永豐國小	莊承叡	黃暉哲	高年級
	硬式	個人雙打賽	國小男生	南郭國小	蔡語謙	趙建凱	高年級
	硬式	個人雙打賽	國小男生	花壇國小	李柏治	李祐澄	高年級
	硬式	個人雙打賽	國小男生	花壇國小	馬秉謙	吳侑激	高年級
	硬式	個人雙打賽	國小男生	花壇國小	曹哲豪	吳士雄	高年級
18	硬式	個人雙打賽	國小男生	花壇國小	黃苡哲	林彥程	高年級
	硬式	個人單打賽	國小男生	北斗國小	陳宥呈		低年級
	硬式	個人單打賽	國小男生	田尾國小	陳奕翔		低年級
	硬式	個人單打賽	國小男生	忠孝國小	林捷森		低年級
	硬式	個人單打賽	國小男生	忠孝國小	林健豪		低年級
	硬式	個人單打賽	國小男生	靜修國小	陳沅湛		低年級
	硬式	個人單打賽	國小男生	靜修國小	楊展睿		低年級
	硬式	個人單打賽	國小男生	員林國小	吳浚祈		低年級
	硬式	個人單打賽	國小男生	南郭國小	莊子賢		低年級
	硬式	個人單打賽	國小男生	南郭國小	趙彥翔		低年級
	硬式	個人單打賽	國小男生	南郭國小	陳首丞		低年級
	硬式	個人單打賽	國小男生	南郭國小	陳翔彥		低年級
	硬式	個人單打賽	國小男生	南郭國小	葉子維		低年級
	硬式	個人單打賽	國小男生	崙雅國小	周子峻		低年級
	硬式	個人單打賽	國小男生	田中國小	陳睿浩		低年級
	硬式	個人單打賽	國小男生	橋頭國小	曾上恩		低年級
	硬式	個人單打賽	國小男生	橋頭國小	劉星緯		低年級
	硬式	個人單打賽	國小男生	橋頭國小	劉子維		低年級
	硬式	個人單打賽	國小男生	橋頭國小	劉奕昕		低年級
	硬式	個人單打賽	國小男生	永豐國小	陳子玄		低年級
	硬式	個人單打賽	國小男生	永豐國小	蘇子銘		低年級
	硬式	個人單打賽	國小男生	二水國小	吳鎮宇		低年級
	硬式	個人單打賽	國小男生	二水國小	姚倫旭		低年級
	硬式	個人單打賽	國小男生	二水國小	謝勛復		低年級
24	硬式	個人單打賽	國小男生	二水國小	許詠竣		低年級
	硬式	個人雙打賽	國小男生	忠孝國小	林捷森	林健豪	低年級
	硬式	個人雙打賽	國小男生	橋頭國小	劉星緯	劉奕昕	低年級
	硬式	個人雙打賽	國小男生	橋頭國小	曾上恩	劉子維	低年級
	硬式	個人雙打賽	國小男生	永豐國小	蘇子銘	陳子玄	低年級
	硬式	個人雙打賽	國小男生	南郭國小	葉子維	陳翔彥	低年級
	硬式	個人雙打賽	國小男生	南郭國小	莊子賢	陳首丞	低年級

彰化縣108學年度教育盃網球暨軟式網球錦標賽(參賽名單)

序號	硬(軟)式	賽別	組別	隊名	選手姓名	雙打姓名	低或高年級
	硬式	個人雙打賽	國小男生	二水國小	吳鎮宇	許詠竣	低年級
8	硬式	個人雙打賽	國小男生	二水國小	姚倫旭	謝勛復	低年級
	硬式	團體賽	國小男生	二水國小	陳韋成		
	硬式	團體賽	國小男生	二水國小	謝秉紘		
	硬式	團體賽	國小男生	二水國小	邱仕帆		
	硬式	團體賽	國小男生	二水國小	陳侑廷		
	硬式	團體賽	國小男生	二水國小	莊秉軒		
	硬式	團體賽	國小男生	二水國小	鄭文詠		
	硬式	團體賽	國小男生	二水國小	謝承洋		
	硬式	團體賽	國小男生	二水國小A	吳鎮宇		
	硬式	團體賽	國小男生	二水國小A	姚倫旭		
	硬式	團體賽	國小男生	二水國小A	許詠竣		
	硬式	團體賽	國小男生	二水國小A	謝勛復		
	硬式	團體賽	國小男生	永豐國小	莊承叡		
	硬式	團體賽	國小男生	永豐國小	黃暉哲		
	硬式	團體賽	國小男生	永豐國小	林子霖		
	硬式	團體賽	國小男生	永豐國小	蘇子銘		
	硬式	團體賽	國小男生	永豐國小	陳子玄		
	硬式	團體賽	國小男生	田中國小	許奕寬		
	硬式	團體賽	國小男生	田中國小	陳睿濤		
	硬式	團體賽	國小男生	田中國小	許芝秦		
	硬式	團體賽	國小男生	田中國小	吳鈺		
	硬式	團體賽	國小男生	田中國小	林恩慈		
	硬式	團體賽	國小男生	田中國小	馬翊嘉		
	硬式	團體賽	國小男生	花壇國小A	李柏治		
	硬式	團體賽	國小男生	花壇國小A	馬秉謙		
	硬式	團體賽	國小男生	花壇國小A	吳侑澂		
	硬式	團體賽	國小男生	花壇國小A	黃苡哲		
	硬式	團體賽	國小男生	花壇國小A	李祐澄		
	硬式	團體賽	國小男生	花壇國小A	曹哲豪		
	硬式	團體賽	國小男生	花壇國小A	吳士雄		
	硬式	團體賽	國小男生	南郭國小A	高邦乘		
	硬式	團體賽	國小男生	南郭國小A	林宸右		
	硬式	團體賽	國小男生	南郭國小A	莊士宏		
	硬式	團體賽	國小男生	南郭國小A	蔡岷辰		
	硬式	團體賽	國小男生	南郭國小A	黃詠暉		
	硬式	團體賽	國小男生	南郭國小A	蔡語謙		

彰化縣108學年度教育盃網球暨軟式網球錦標賽(參賽名單)

序號	硬(軟)式	賽別	組別	隊名	選手姓名	雙打姓名	低或高年級
	硬式	團體賽	國小男生	南郭國小B	趙彥翔		
	硬式	團體賽	國小男生	南郭國小B	陳首丞		
	硬式	團體賽	國小男生	南郭國小B	陳翔彥		
	硬式	團體賽	國小男生	南郭國小B	陳宥瑋		
	硬式	團體賽	國小男生	南郭國小B	莊子賢		
	硬式	團體賽	國小男生	南郭國小B	葉子維		
	硬式	團體賽	國小男生	南郭國小B	趙建凱		
	硬式	團體賽	國小男生	洛津國小	許奕評		
	硬式	團體賽	國小男生	洛津國小	許淳愷		
	硬式	團體賽	國小男生	洛津國小	莊淳鈞		
	硬式	團體賽	國小男生	洛津國小	吳品諒		
	硬式	團體賽	國小男生	萬來國小	石智宇		
	硬式	團體賽	國小男生	萬來國小	許桓瑜		
	硬式	團體賽	國小男生	萬來國小	楊鈞凱		
	硬式	團體賽	國小男生	萬來國小	張承翰		
	硬式	團體賽	國小男生	萬來國小	鄭秉迅		
	硬式	團體賽	國小男生	萬來國小	孫郁倫		
	硬式	團體賽	國小男生	萬來國小	賴宥丞		
	硬式	團體賽	國小男生	橋頭國小	潘隆豪		
	硬式	團體賽	國小男生	橋頭國小	劉鴻陞		
	硬式	團體賽	國小男生	橋頭國小	曾星程		
	硬式	團體賽	國小男生	橋頭國小	曾上恩		
	硬式	團體賽	國小男生	橋頭國小	劉星緯		
	硬式	團體賽	國小男生	橋頭國小	劉子維		
10	硬式	團體賽	國小男生	橋頭國小	劉奕昕		
	硬式	個人單打賽	國中女生	社頭國中	孫宜甄		
	硬式	個人單打賽	國中女生	花壇國中	賴芃妤		
	硬式	個人單打賽	國中女生	社頭國中	顏于庭		
4	硬式	個人單打賽	國中女生	文興附中	蕭胤筑		
	硬式	個人雙打賽	國中女生	社頭國中	孫宜甄	顏于庭	
2	硬式	個人雙打賽	國中女生	文興附中	蕭胤筑	吳旻純	
	硬式	個人單打賽	國中男生	二水國中	張元睿		
	硬式	個人單打賽	國中男生	二水國中	許晉誠		
	硬式	個人單打賽	國中男生	大同國中	江浩霆		
	硬式	個人單打賽	國中男生	大村國中	曹浩瑋		
	硬式	個人單打賽	國中男生	文興附中	王凱平		
	硬式	個人單打賽	國中男生	文興附中	黃崇盛		

彰化縣108學年度教育盃網球暨軟式網球錦標賽(參賽名單)

序號	硬(軟)式	賽別	組別	隊名	選手姓名	雙打姓名	低或高年級
	硬式	個人單打賽	國中男生	文興附中	李誠遠		
	硬式	個人單打賽	國中男生	文興附中	彭泓傑		
	硬式	個人單打賽	國中男生	文興附中	謝佳恩		
	硬式	個人單打賽	國中男生	文興附中	康仲歲		
	硬式	個人單打賽	國中男生	北斗國中	林旻叡		
	硬式	個人單打賽	國中男生	北斗國中	劉柏辰		
	硬式	個人單打賽	國中男生	北斗國中	蘇宇皓		
	硬式	個人單打賽	國中男生	田中國中	洪侑廷		
	硬式	個人單打賽	國中男生	田中國中	林季烜		
	硬式	個人單打賽	國中男生	花壇國中	李翊誠		
	硬式	個人單打賽	國中男生	彰興國中	吳揚評		
	硬式	個人單打賽	國中男生	彰興國中	黃煜祥		
	硬式	個人單打賽	國中男生	彰興國中	馬祥閔		
	硬式	個人單打賽	國中男生	彰興國中	吳士宏		
	硬式	個人單打賽	國中男生	彰興國中	王啟祐		
	硬式	個人單打賽	國中男生	福興國中	丁昭睿		
	硬式	個人單打賽	國中男生	福興國中	黃騰葦		
24	硬式	個人單打賽	國中男生	福興國中	葉士宏		
	硬式	個人雙打賽	國中男生	二水國中	張元睿	許晉誠	
	硬式	個人雙打賽	國中男生	文興附中	王凱平	黃崇盛	
	硬式	個人雙打賽	國中男生	文興附中	李誠遠	彭泓傑	
	硬式	個人雙打賽	國中男生	文興附中	謝佳恩	康仲歲	
	硬式	個人雙打賽	國中男生	北斗國中	林旻叡	劉柏辰	
	硬式	個人雙打賽	國中男生	田中國中	洪侑廷	林季烜	
	硬式	個人雙打賽	國中男生	彰興國中	吳揚評	黃煜祥	
	硬式	個人雙打賽	國中男生	彰興國中	馬祥閔	吳士宏	
9	硬式	個人雙打賽	國中男生	福興國中	丁昭睿	黃騰葦	
	硬式	團體賽	國中男生	文興附中	王凱平		
	硬式	團體賽	國中男生	文興附中	黃崇盛		
	硬式	團體賽	國中男生	文興附中	李誠遠		
	硬式	團體賽	國中男生	文興附中	彭泓傑		
	硬式	團體賽	國中男生	文興附中	康仲歲		
	硬式	團體賽	國中男生	文興附中	謝佳恩		
	硬式	團體賽	國中男生	文興附中	張維展		
	硬式	團體賽	國中男生	彰興國中	吳揚評		
	硬式	團體賽	國中男生	彰興國中	黃煜祥		
	硬式	團體賽	國中男生	彰興國中	馬祥閔		

彰化縣108學年度教育盃網球暨軟式網球錦標賽(參賽名單)

序號	硬(軟)式	賽別	組別	隊名	選手姓名	雙打姓名	低或高年級
	硬式	團體賽	國中男生	彰興國中	吳士宏		
	硬式	團體賽	國中男生	彰興國中	王啟祐		
	硬式	團體賽	國中男生	彰興國中	趙苡登		
	硬式	團體賽	國中男生	彰興國中	許名智		
	硬式	團體賽	國中男生	福興國中	丁昭睿		
	硬式	團體賽	國中男生	福興國中	黃騰葦		
3	硬式	團體賽	國中男生	福興國中	葉士宏		

彰化縣108學年度教育盃網球錦標賽(國女組單打賽)

比賽日期3/18

4取2

學校 姓名

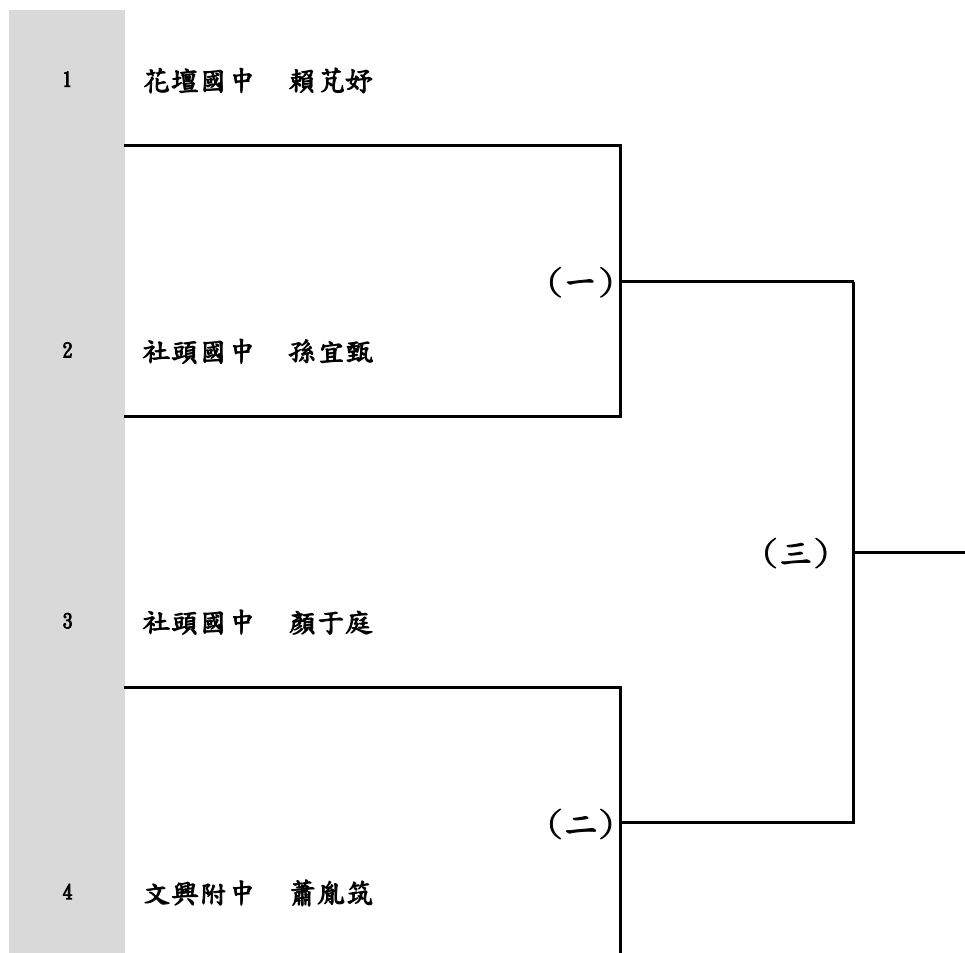

彰化縣108學年度教育盃網球錦標賽(國女組雙打賽)

比賽日期3/18

2取1

A

B

文興附中 蕭胤筑 吳旻純

社頭國 孫宜甄 顏于庭

彰化縣108學年度教育盃網球錦標賽(國男組團體賽)

比賽日期3/16

3取1

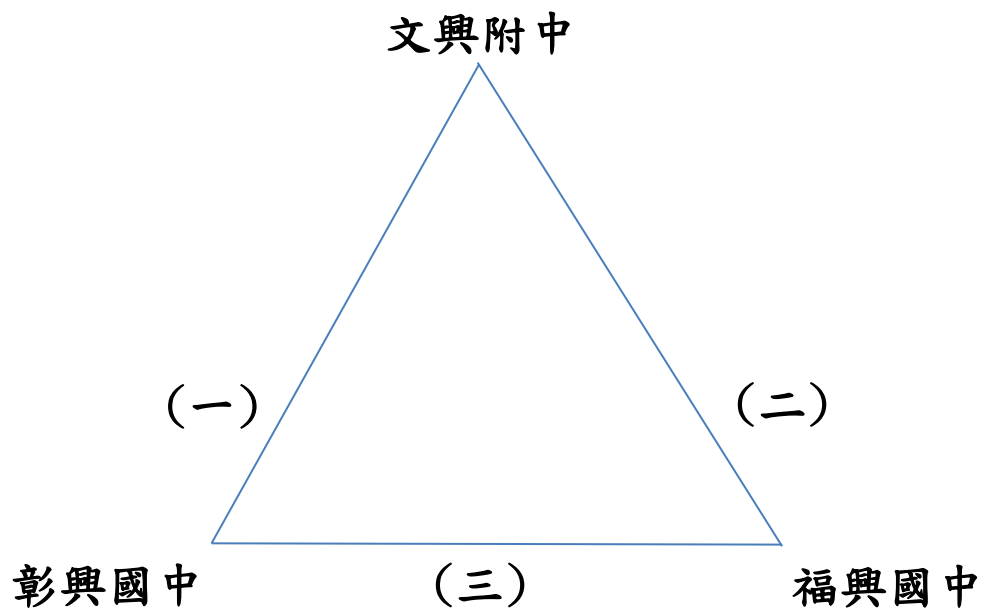

彰化縣108學年度教育盃網球錦標賽(國男組單打賽)

比賽日期3/18

24取8

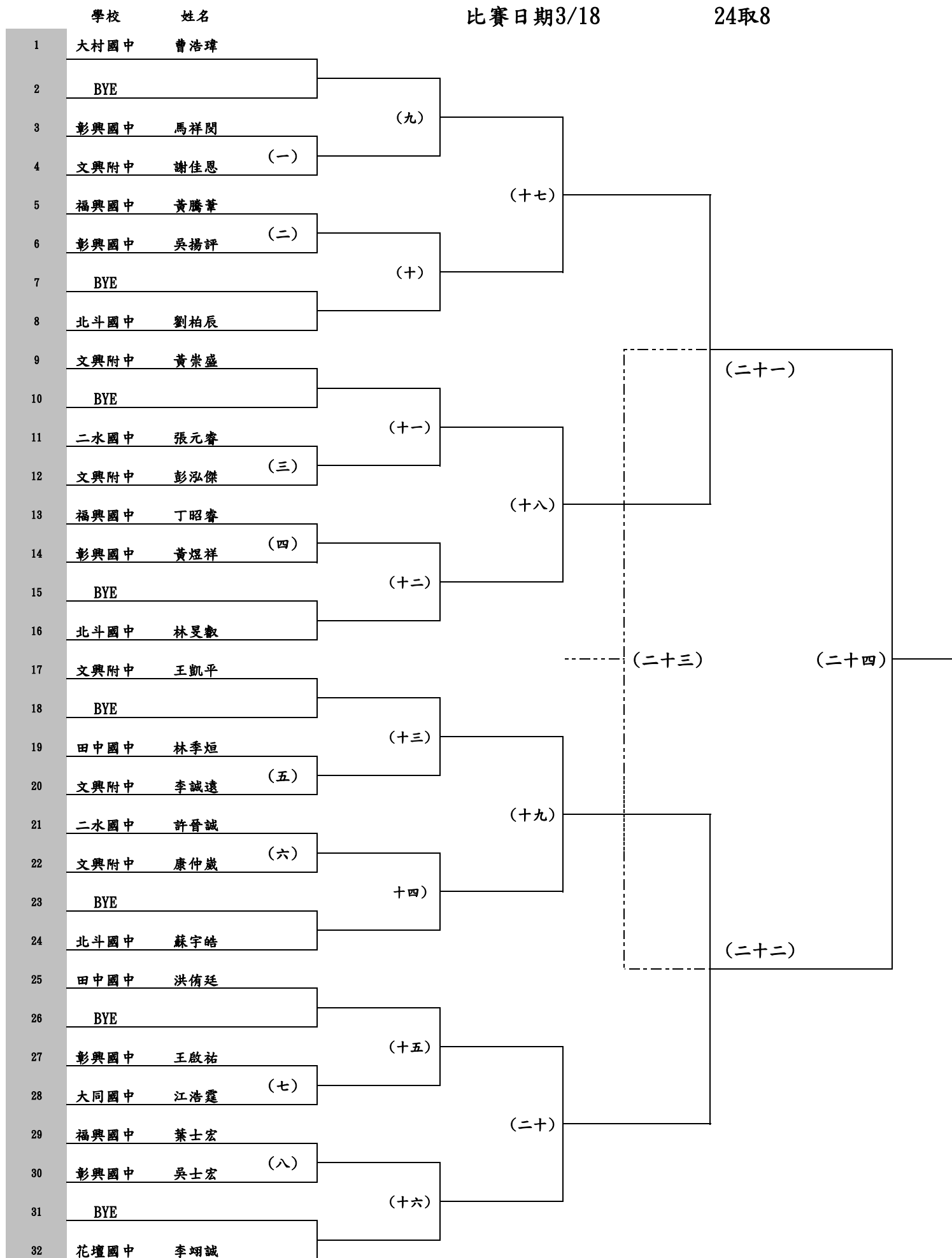

彰化縣108學年度教育盃網球錦標賽(國男組雙打賽)

學校 姓名1 姓名2

比賽日期3/17

9取4

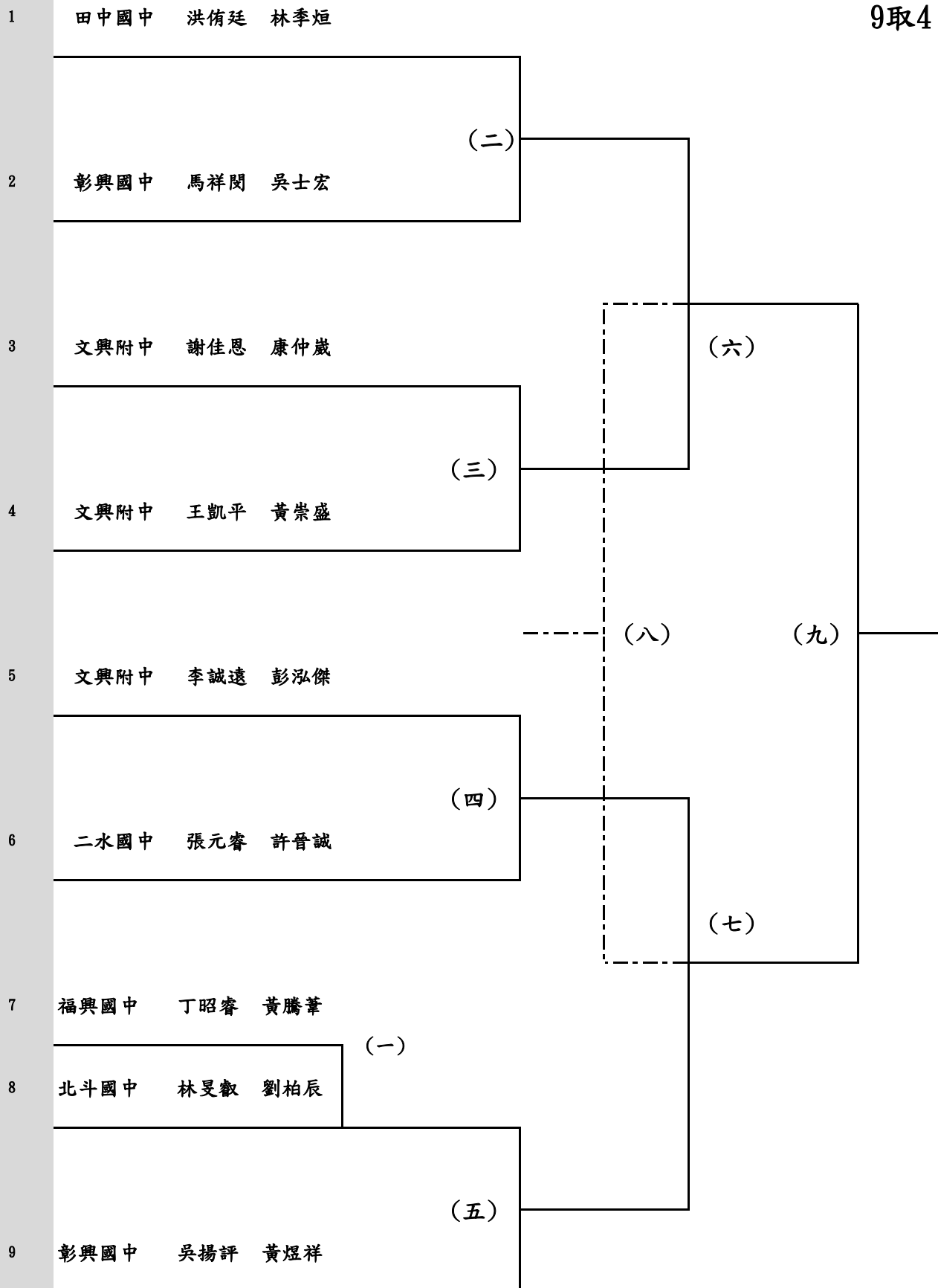

彰化縣108學年度教育盃網球錦標賽(國小女生組團體賽)

學校

比賽日期3/16

6取3

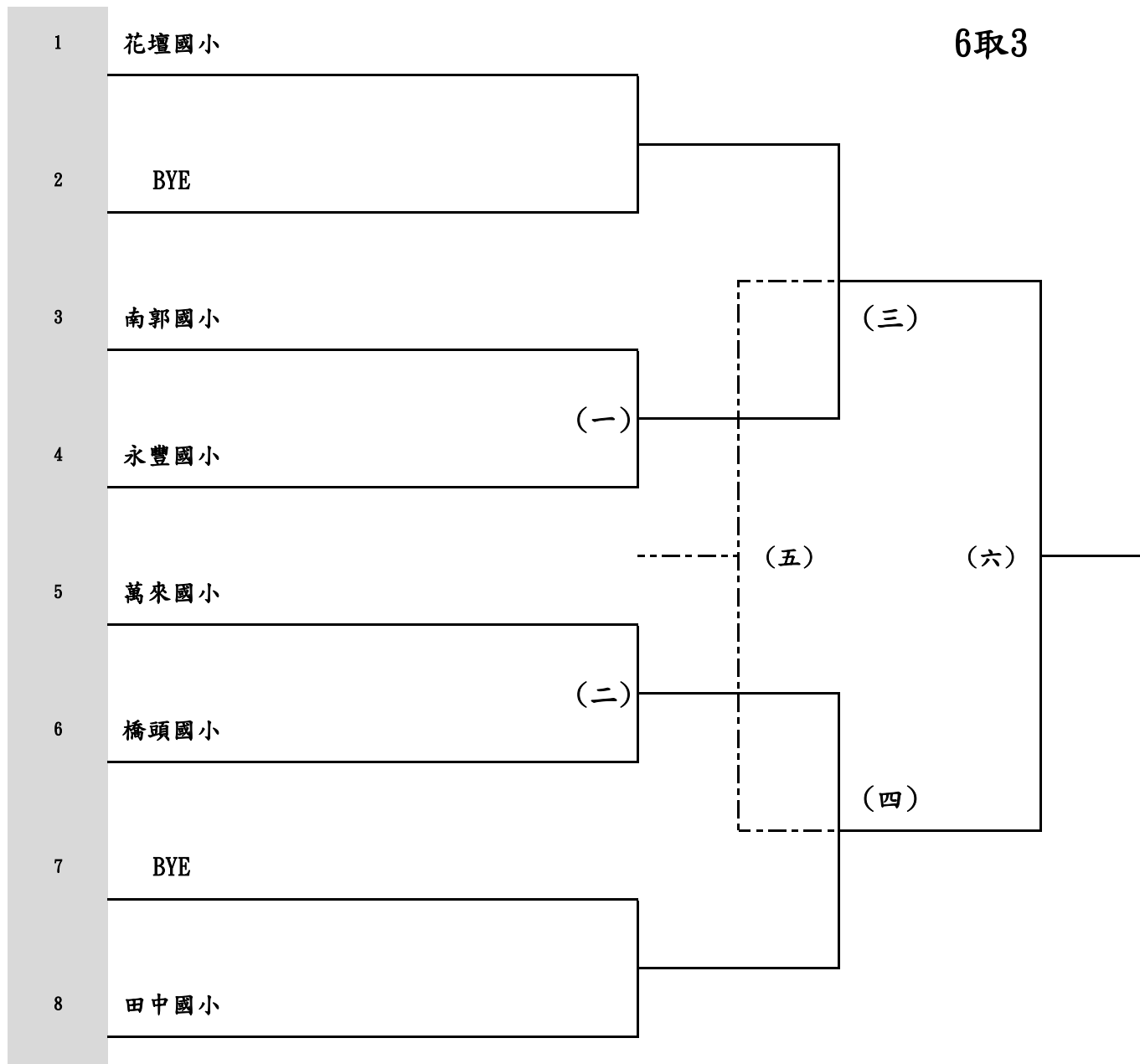

彰化縣108學年度教育盃網球錦標賽(國小女生高年級組單打賽)

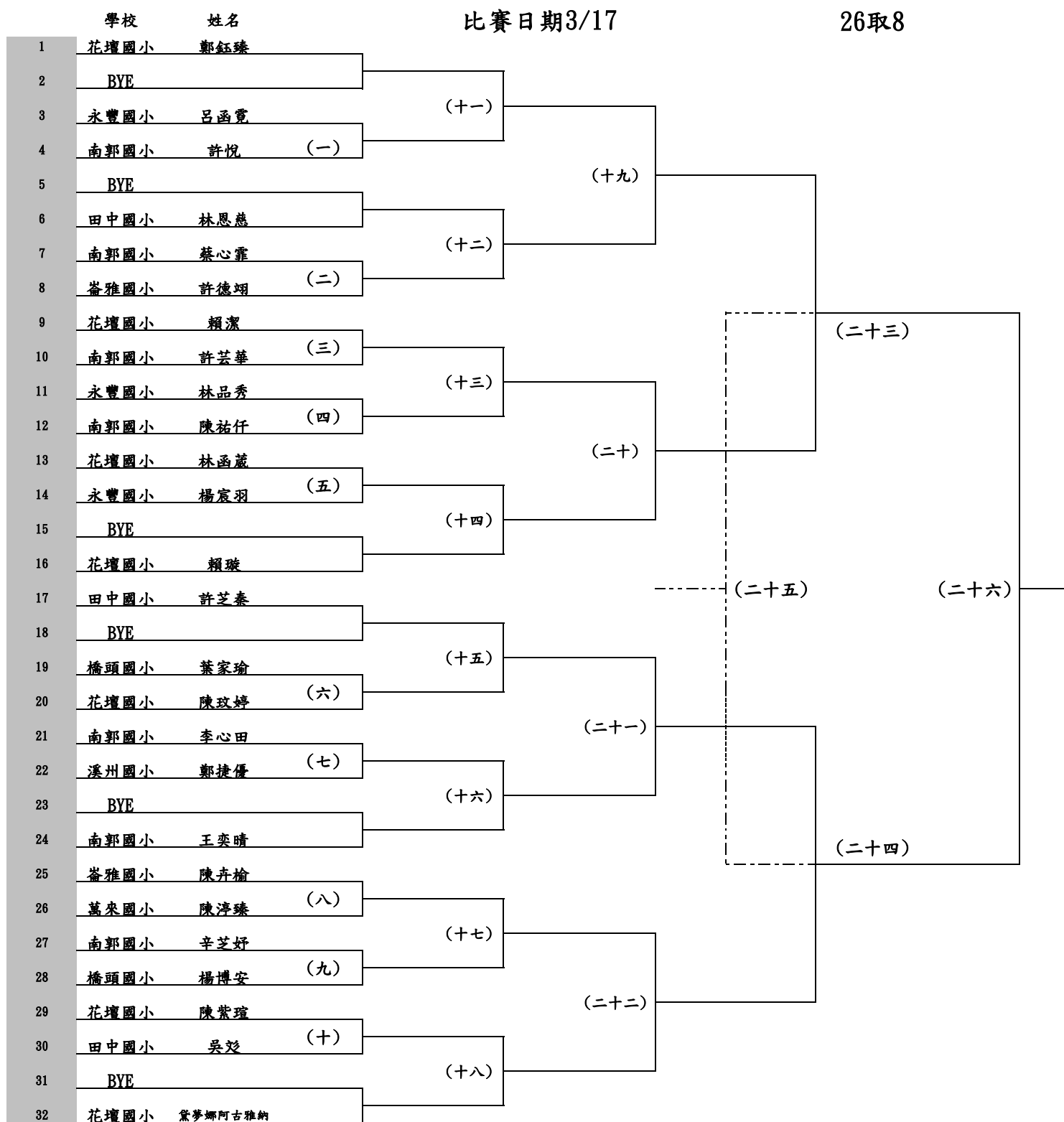

彰化縣108學年度教育盃網球錦標賽(國小女生低年級組單打賽)

比賽日期3/17

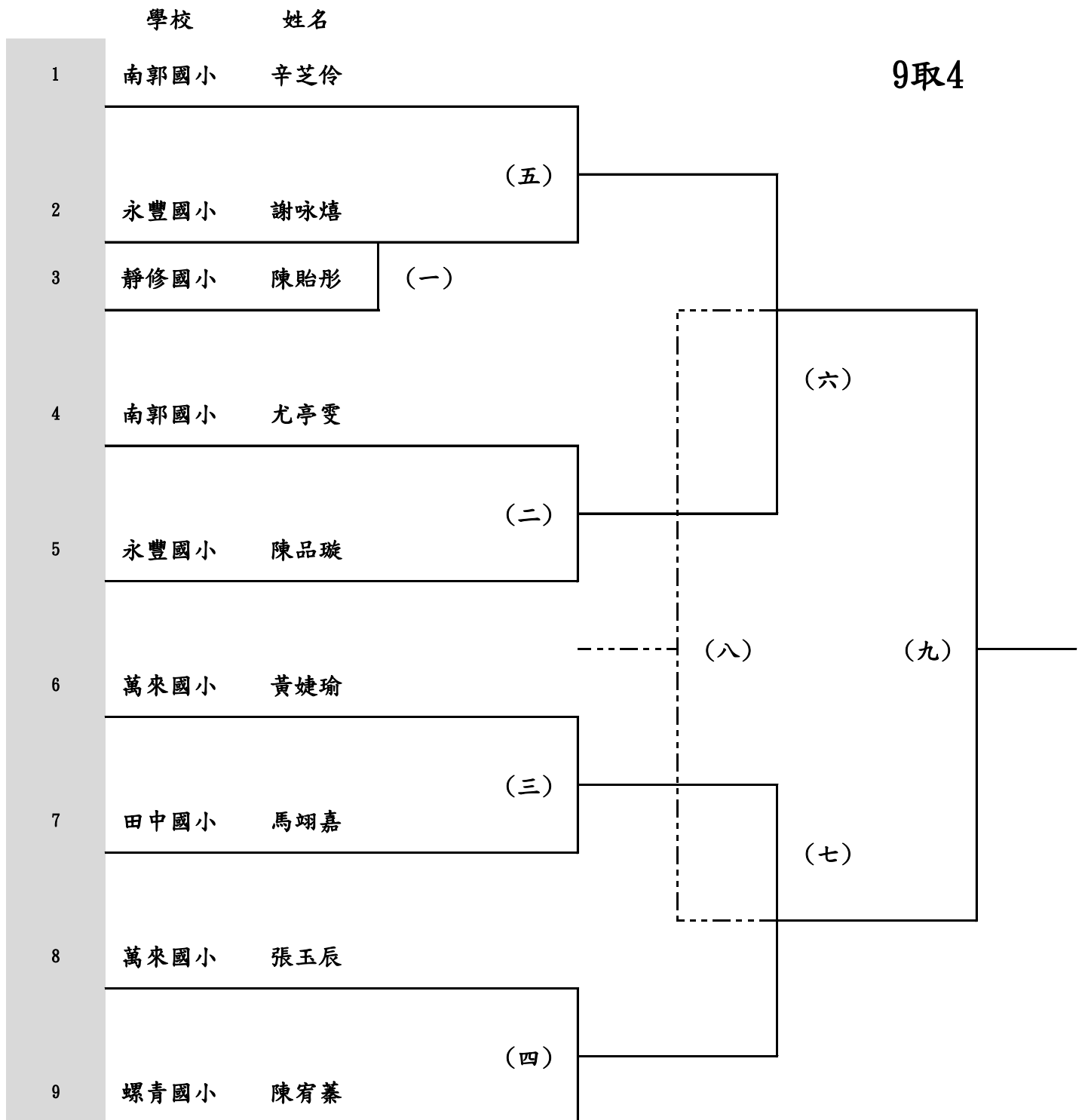

彰化縣108學年度教育盃網球錦標賽(國小女生高年級組雙打賽)

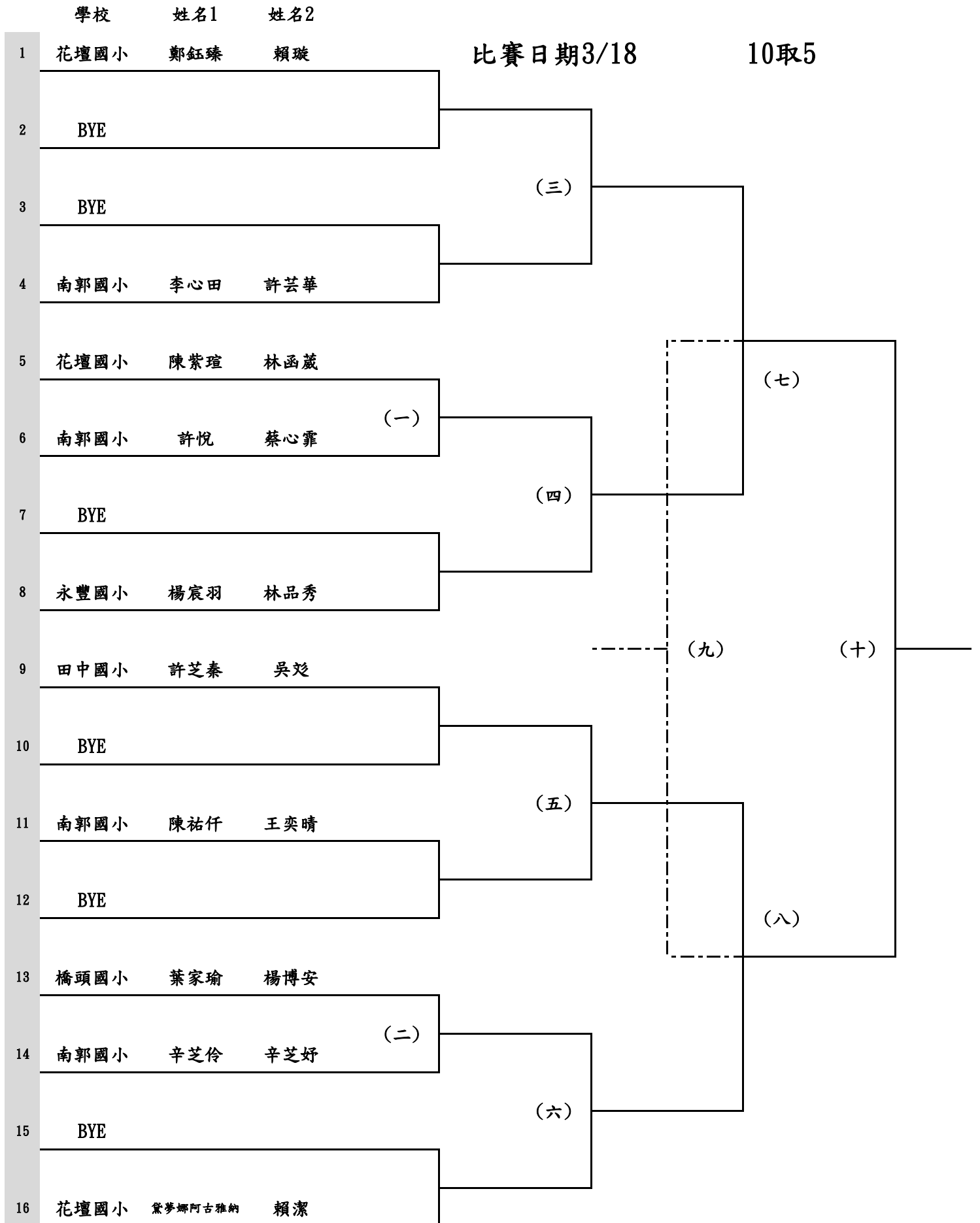

彰化縣108學年度教育盃網球錦標賽(國小男生組團體賽)

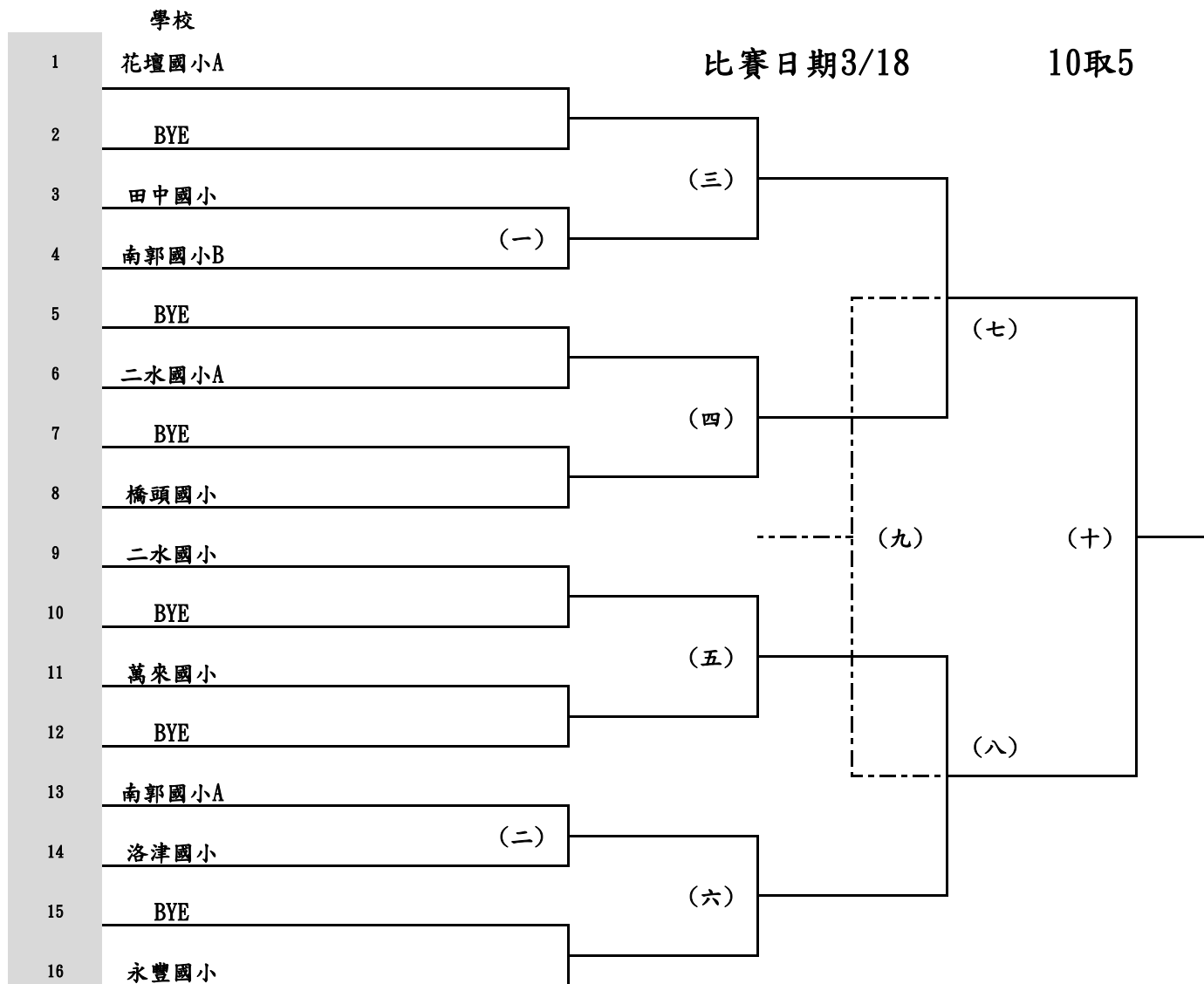

彰化縣108學年度教育盃網球錦標賽(國小男生高年級組單打賽)

比賽日期3/16

42取8

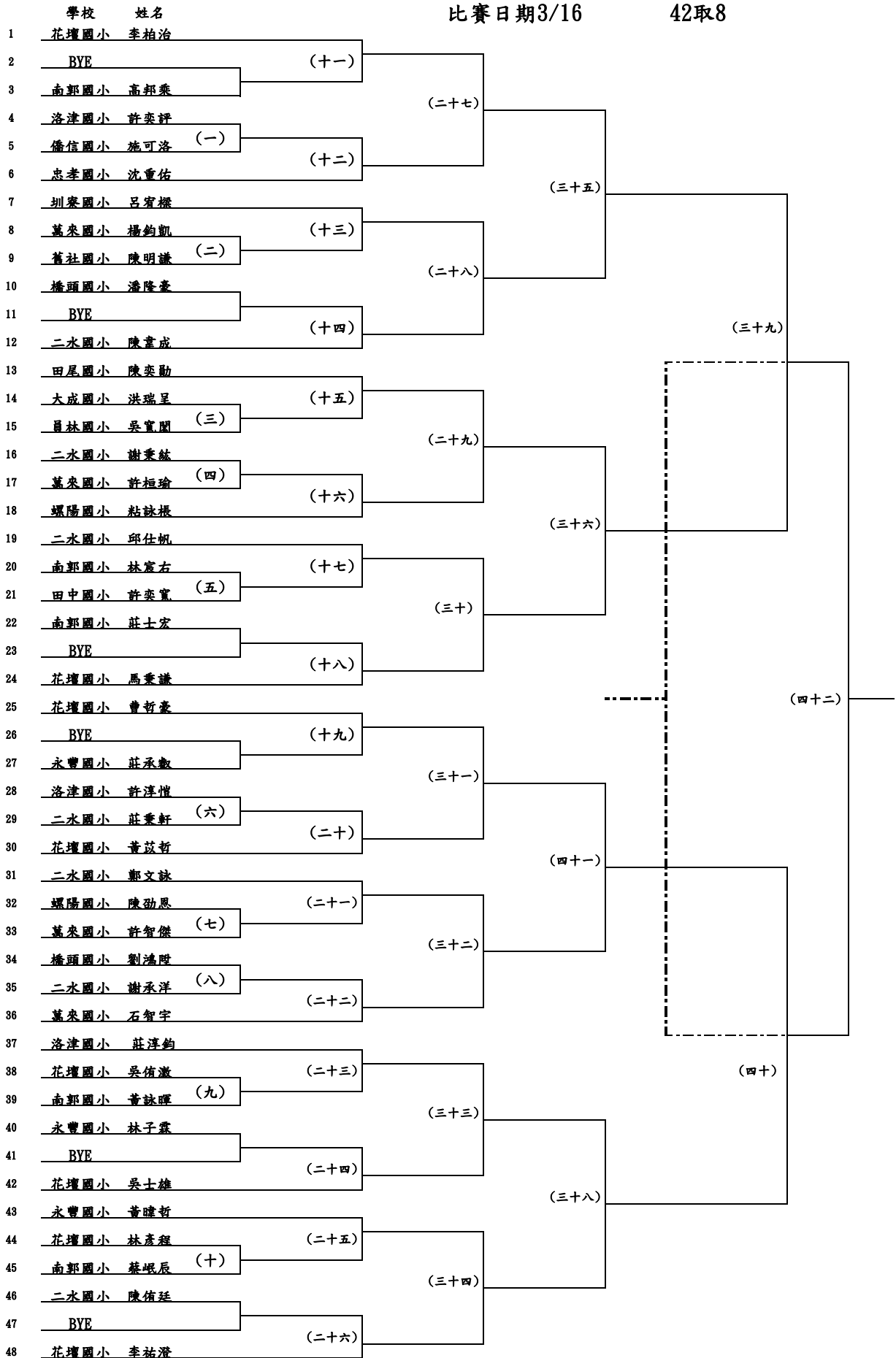

彰化縣108學年度教育盃網球錦標賽(國小男生低年級組單打賽)

比賽日期3/16

24取8

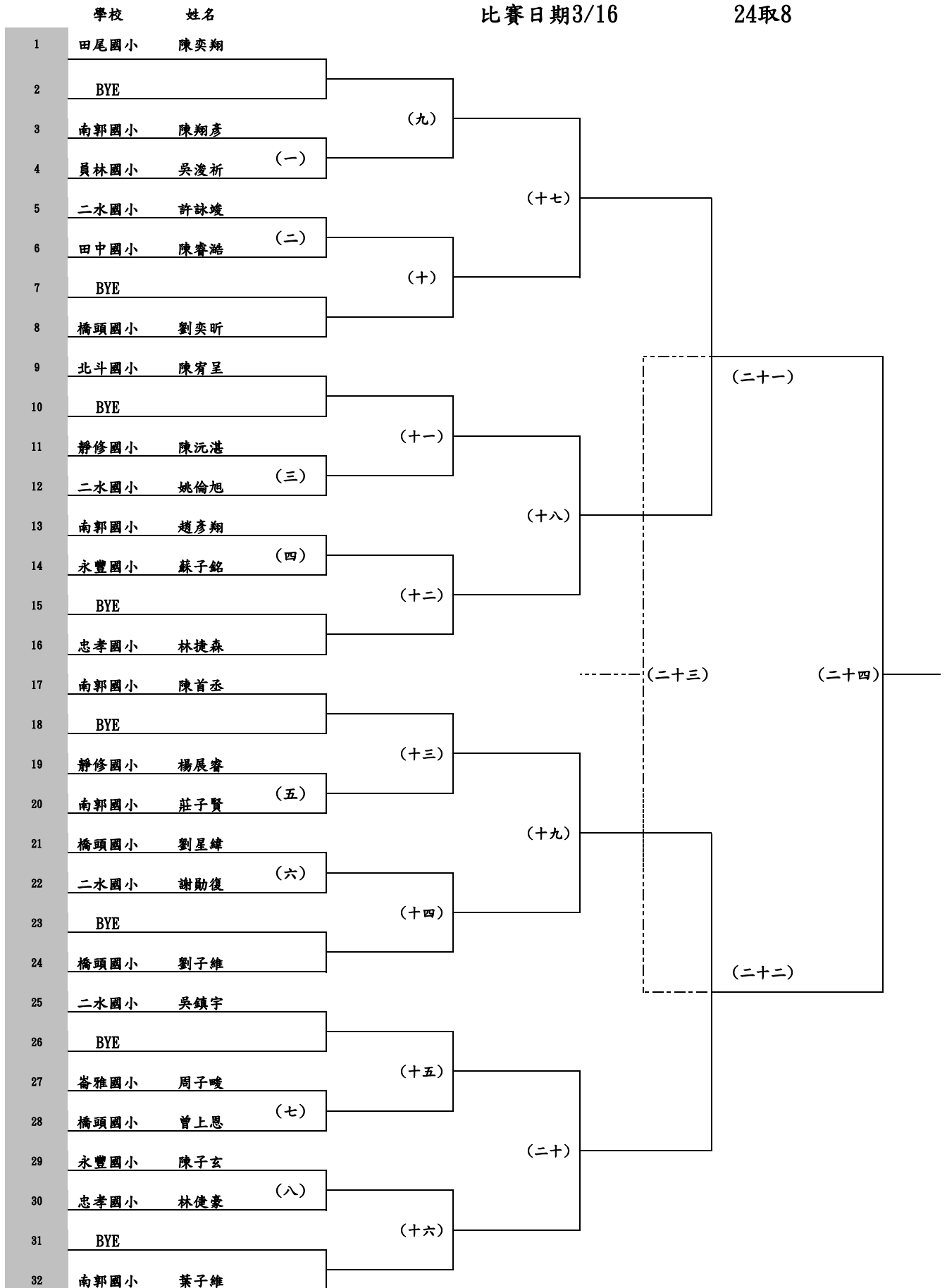

彰化縣108學年度教育盃網球錦標賽(國小男生高年級組雙打賽)

學校 姓名1 姓名2

比賽日期3/17

18取8

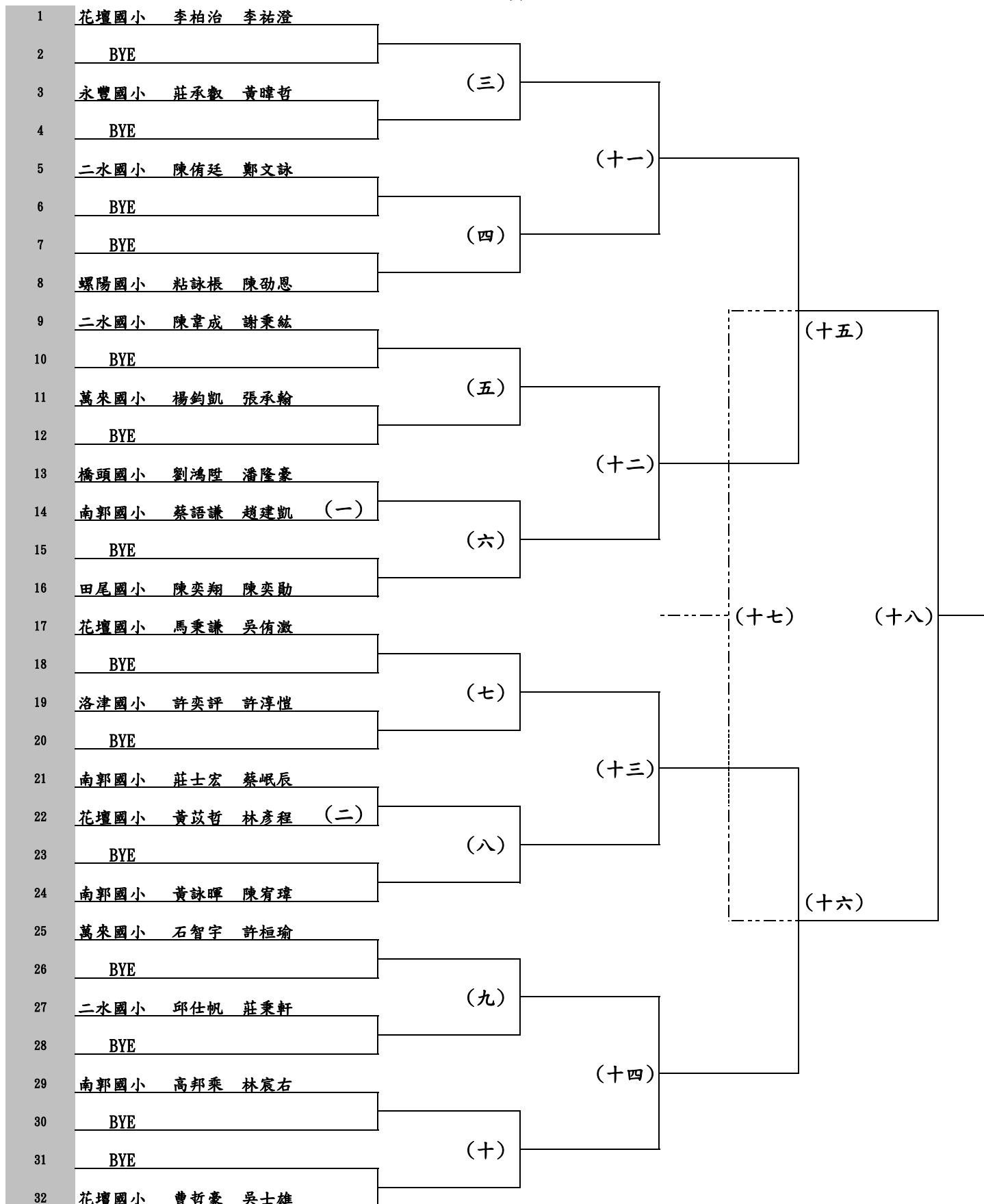

彰化縣108學年度教育盃網球錦標賽(國小男生低年級組雙打賽)

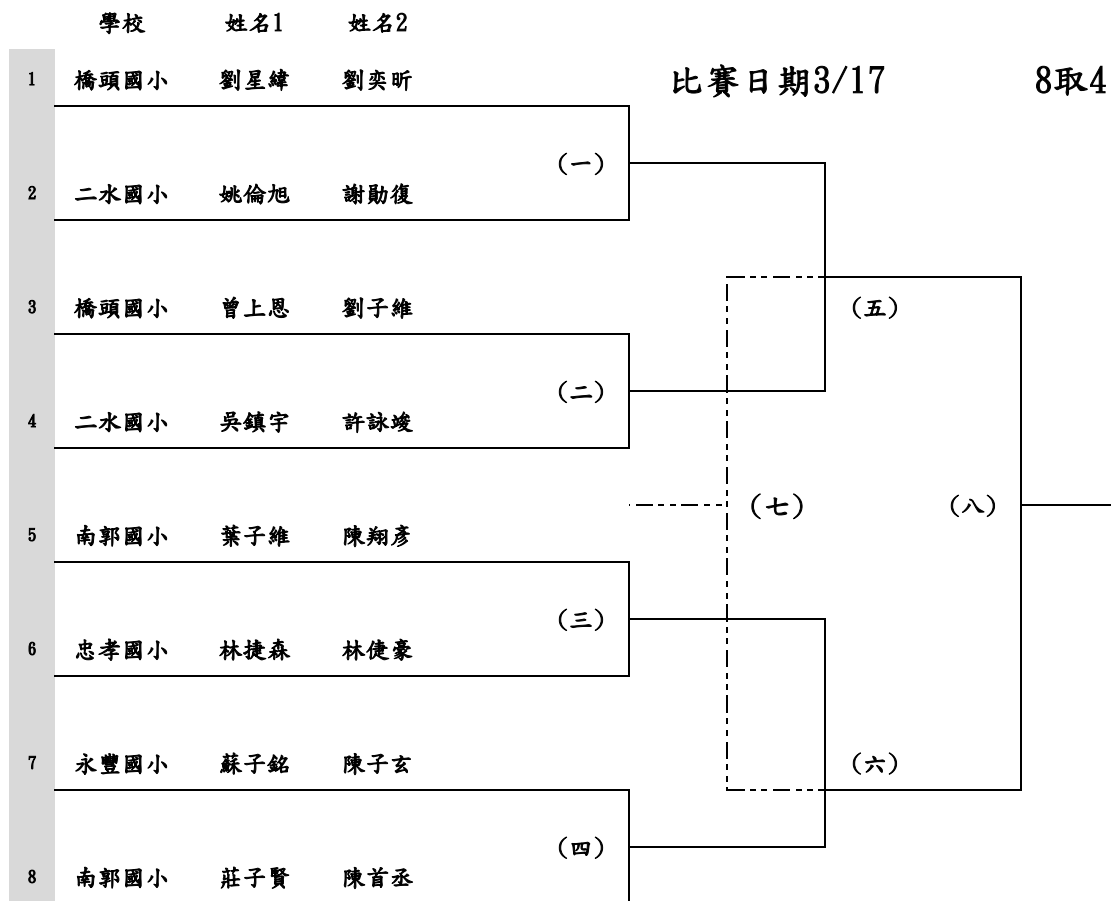

彰化縣108學年度教育盃軟式網球錦標賽(國女組單打賽)

比賽日期3/19 4取2

學校 姓名

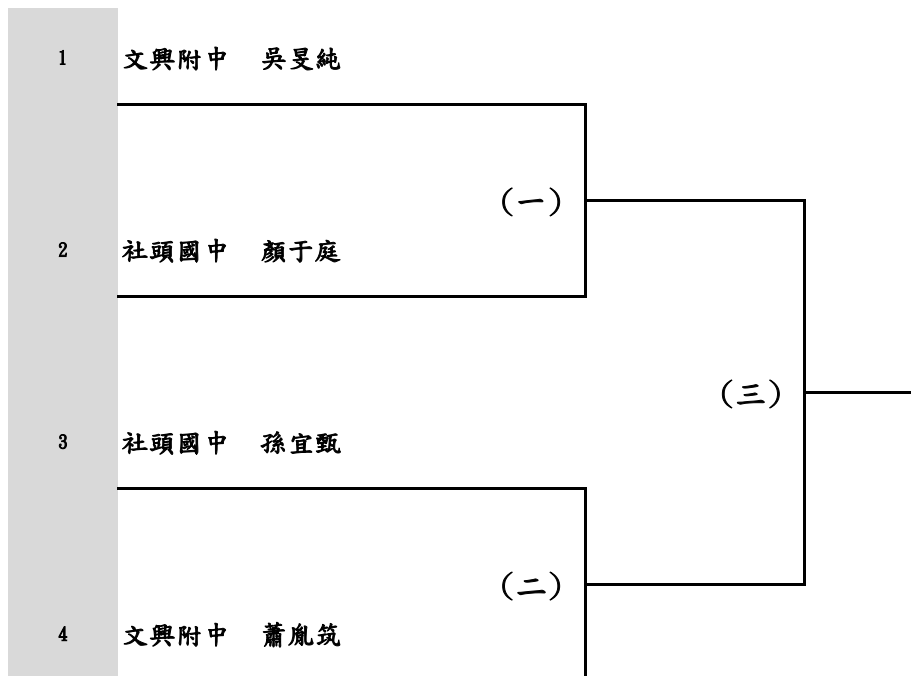

彰化縣108學年度教育盃軟式網球錦標賽(國女組雙打賽)

比賽日期3/19

2取1

A ————— B

社頭國中 孫宜甄 顏于庭

文興附中 蕭胤筑 吳旻純

彰化縣108學年度教育盃軟式網球錦標賽(國男組團體賽)

比賽日期3/19

2取1

A ————— B
文興附中 彰興國中

彰化縣108學年度教育盃軟式網球錦標賽(國男組單打賽)

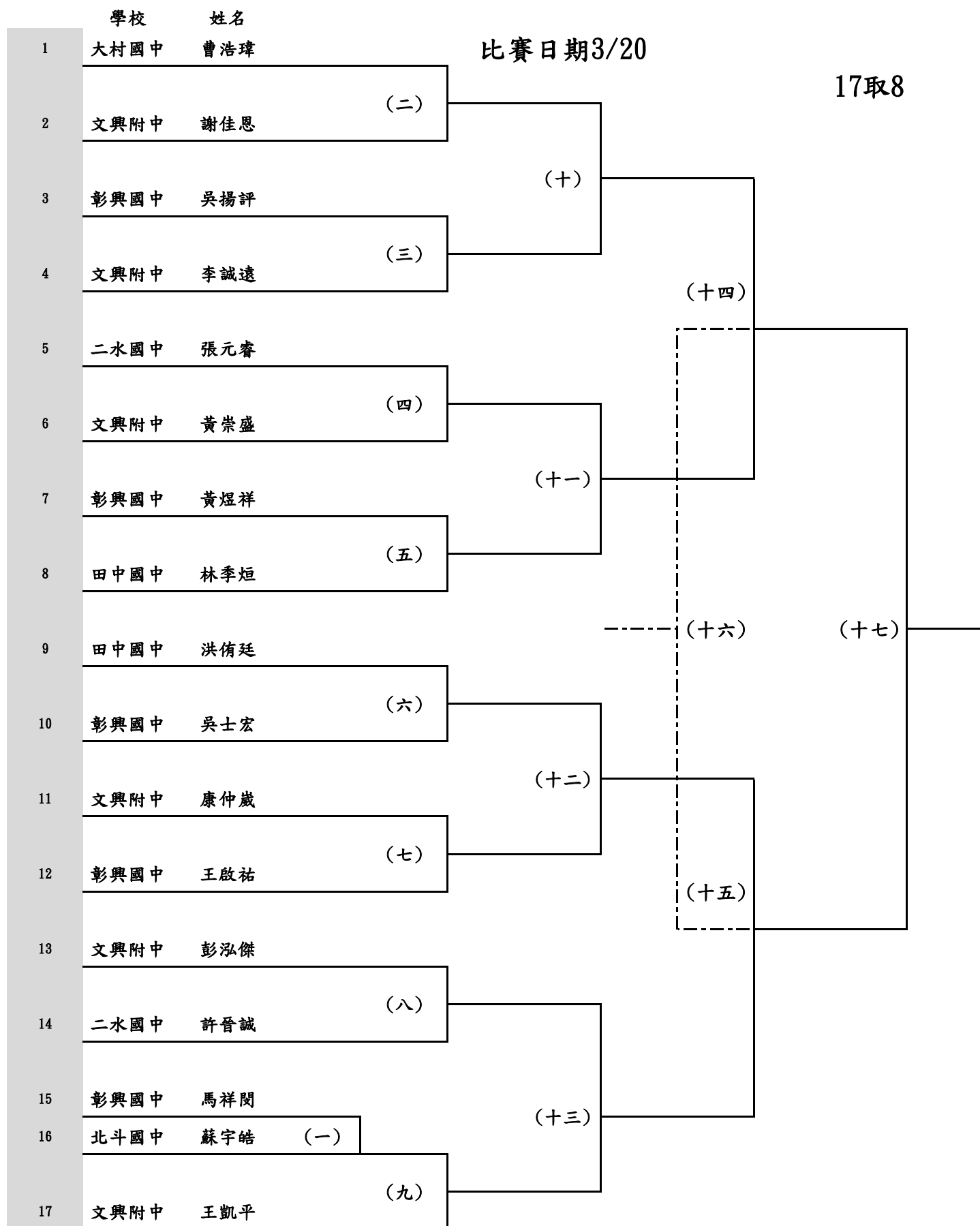

彰化縣108學年度教育盃軟式網球錦標賽(國男組雙打賽)

學校 姓名1 姓名2

比賽日期3/19 8取4

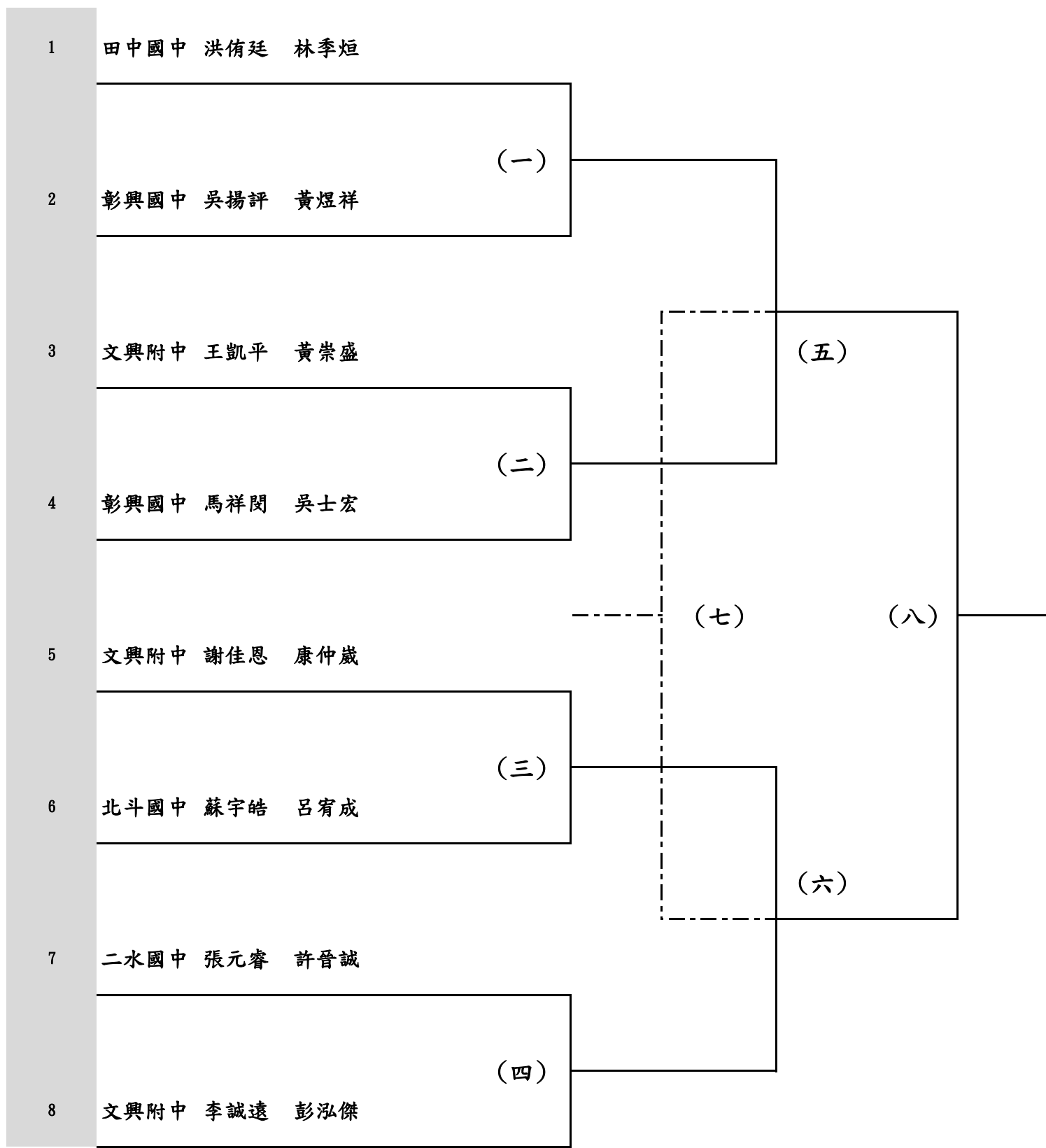

彰化縣108學年度教育盃軟式網球錦標賽(國小女生組團體賽)

4取2

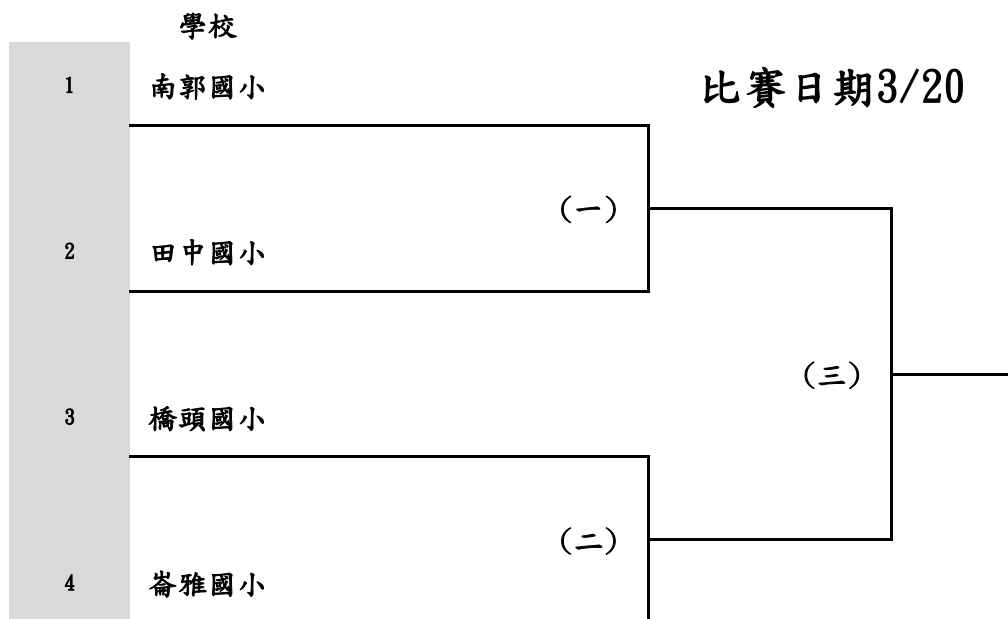

彰化縣108學年度教育盃軟式網球錦標賽(國小女生組單打賽)

學校

姓名

比賽日期3/20

16取8

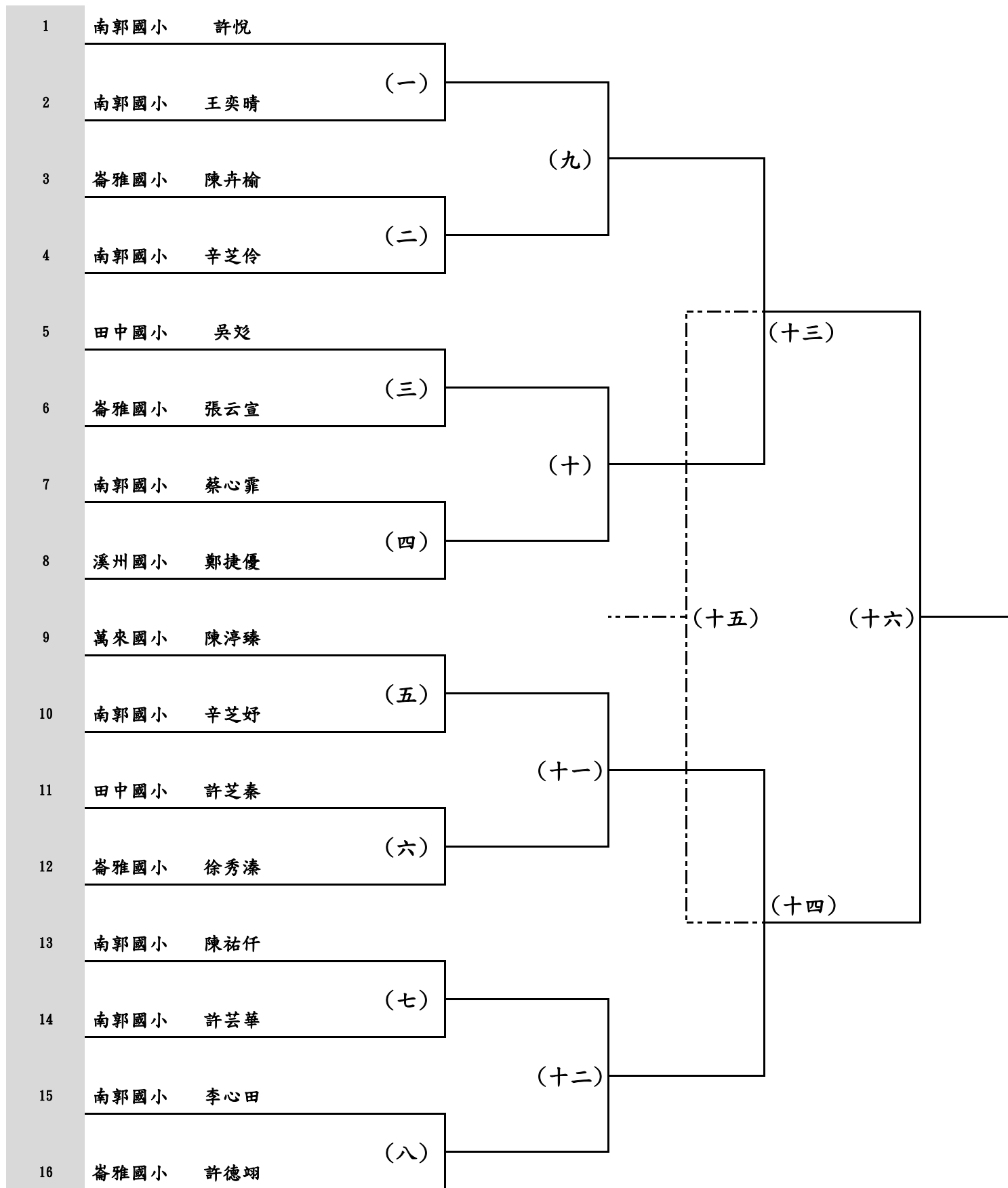

彰化縣108學年度教育盃軟式網球錦標賽(國小女生組雙打賽)

學校 姓名1 姓名2

比賽日期3/19

5取2

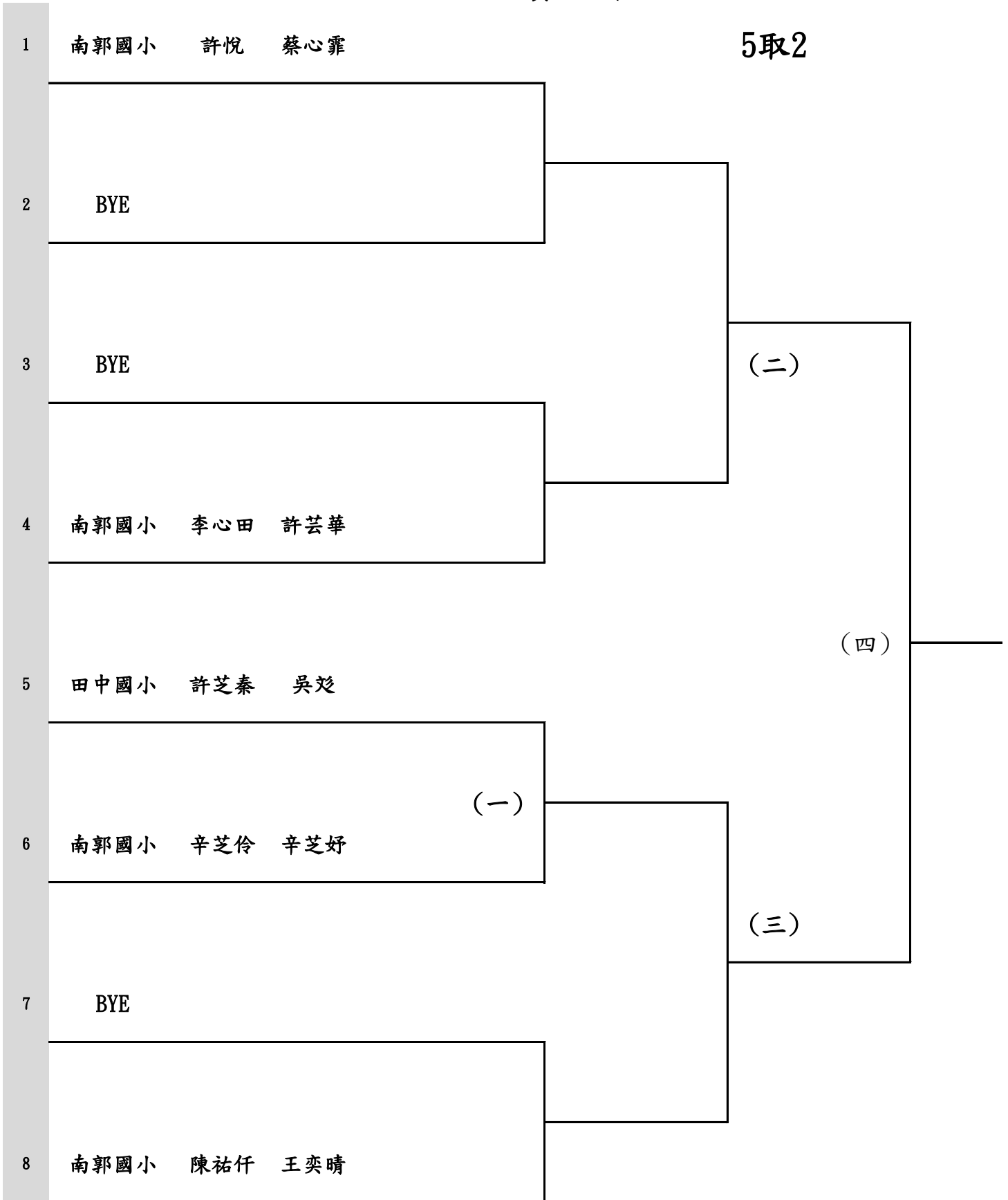

彰化縣108學年度教育盃軟式網球錦標賽(國小男生組團體賽)

學校

比賽日期3/19

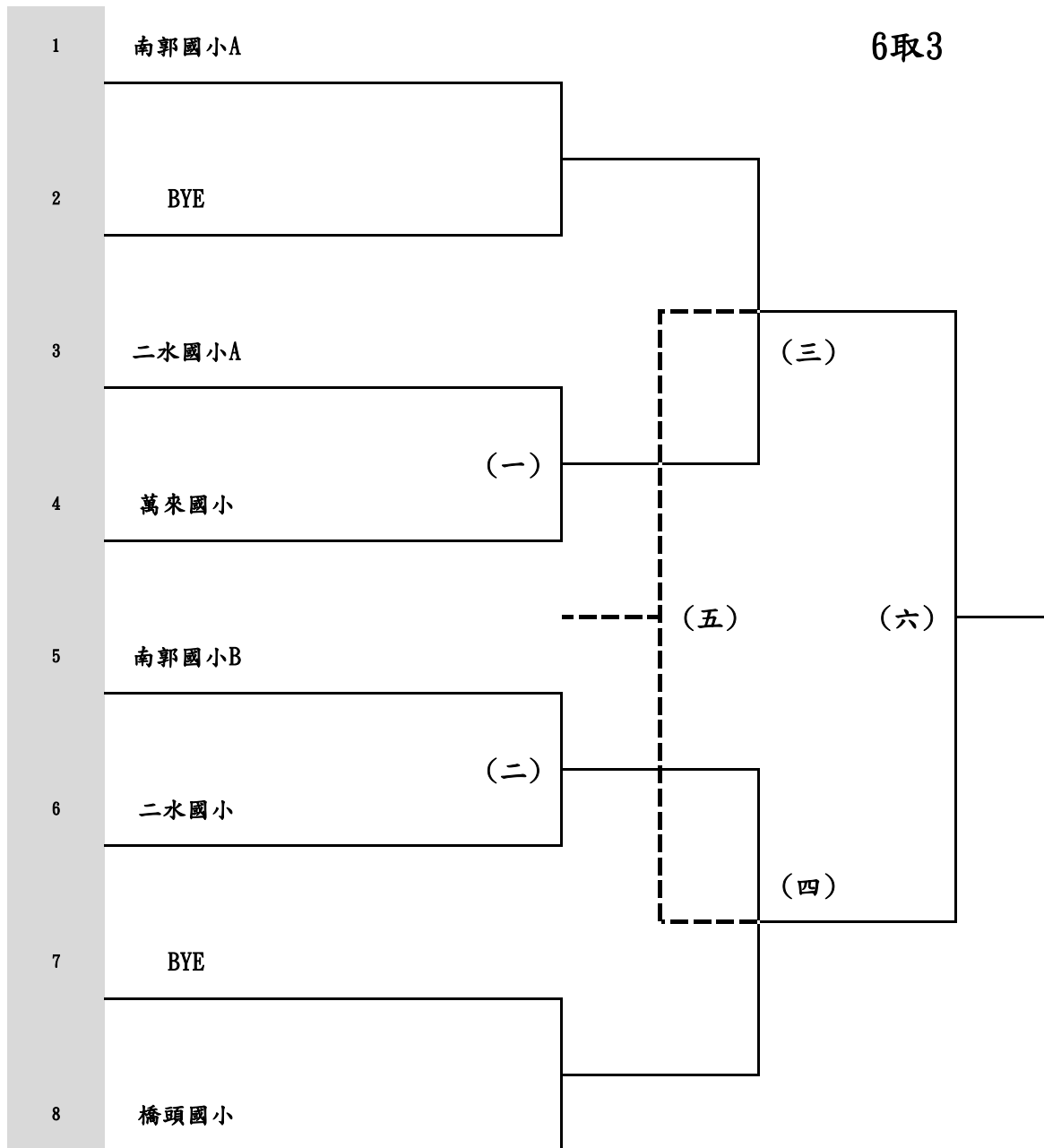

彰化縣108學年度教育盃軟式網球錦標賽(國小男生組單打賽)

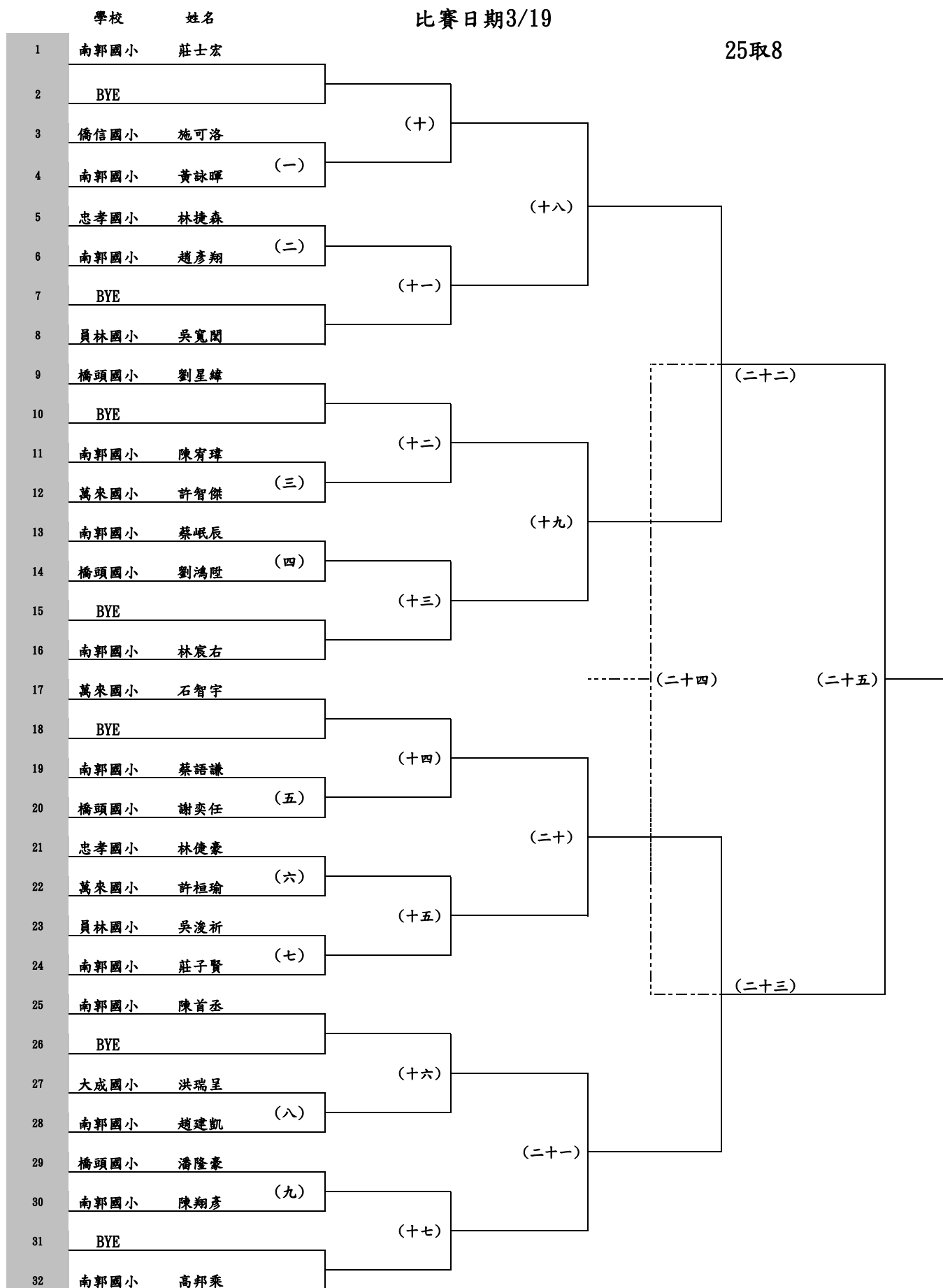

彰化縣108學年度教育盃軟式網球錦標賽(國小男生組雙打賽)

學校 姓名1 姓名2

比賽日期3/20

12取6

